

## Furnierarbeit

### Arbeiten mit stationären Maschinen

Furnierfügemaschine
Furnierpresse
Schleifmaschine
Striebig

### Arbeiten

Bank	Reissen (Ohne Bewertung)
Furnier fügen	Furnier zuschneiden
Bank	Furnier zusammensetzen
Furnierpresse	Leim auftragen, pressen
Bank	Furnier bündig machen
Striebig	Formatschnitt
Schleifmaschine	Flächenschliff
Bank	Schleifen, Verputzen

Werkstoffliste	Mat.	Sik.	Länge	Breite	Dicke
Boden	MDF	1	500	500	19
Teil 1 hell	Fur	1	500	207.1	0.6
Teil 2 dunkel	Fur	1	707.1	207.1	0.6
Teil 3 hell	Fur	1	707.1	207.1	0.6
Teil 4 dunkel	Fur	1	500	207.1	0.6
Gegenzug	Fur	1	500	500	0.6

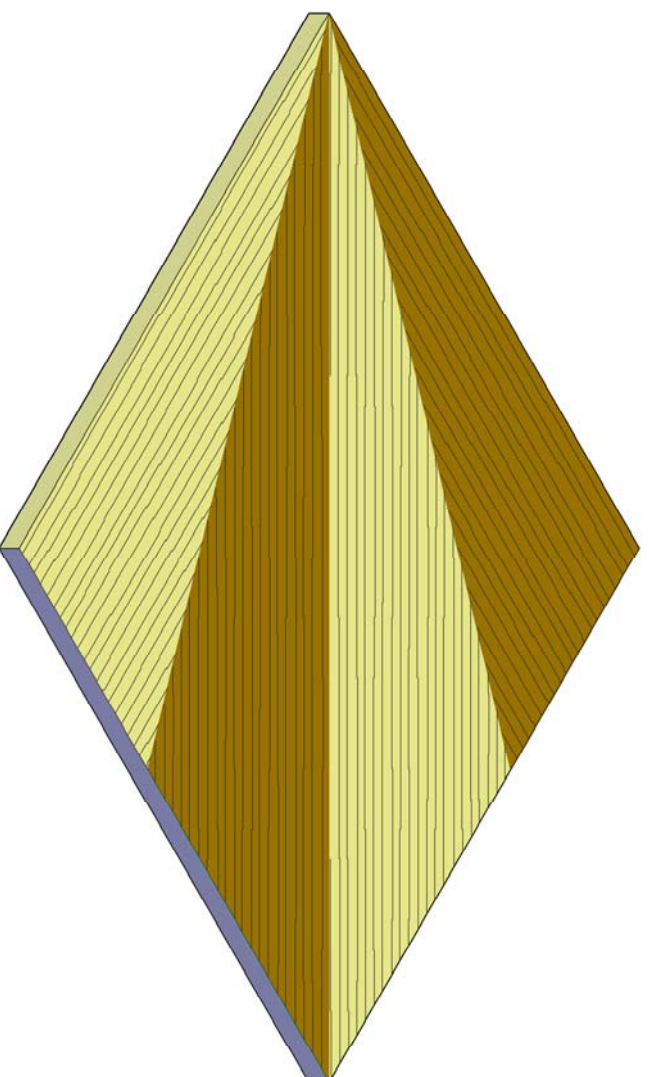
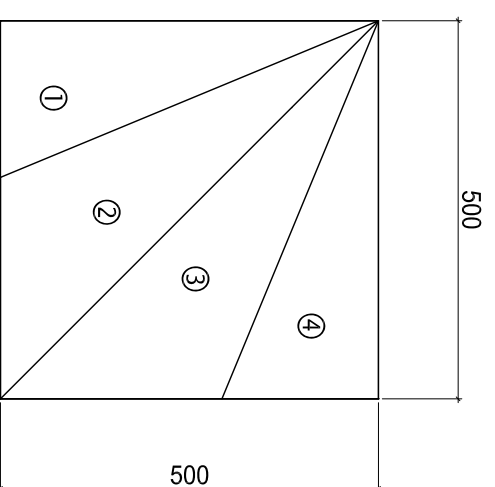

## 1 Praktische Arbeiten

### Grundlegende Berufsarbeiten (Teilprüfung)

#### 6. Semester

Verband Schweizerischer Schreinermeister  
und Möbelfabrikanten

**Der Schreiner**  
Ihr Macher  
schreiner.ch

Aufgaben-Nr.: 14a-P.1

Massstab: 1:10 / 1:5

Plangrösse: 420 x 297

Datum: 14.03.2014

Gezeichnet: ls

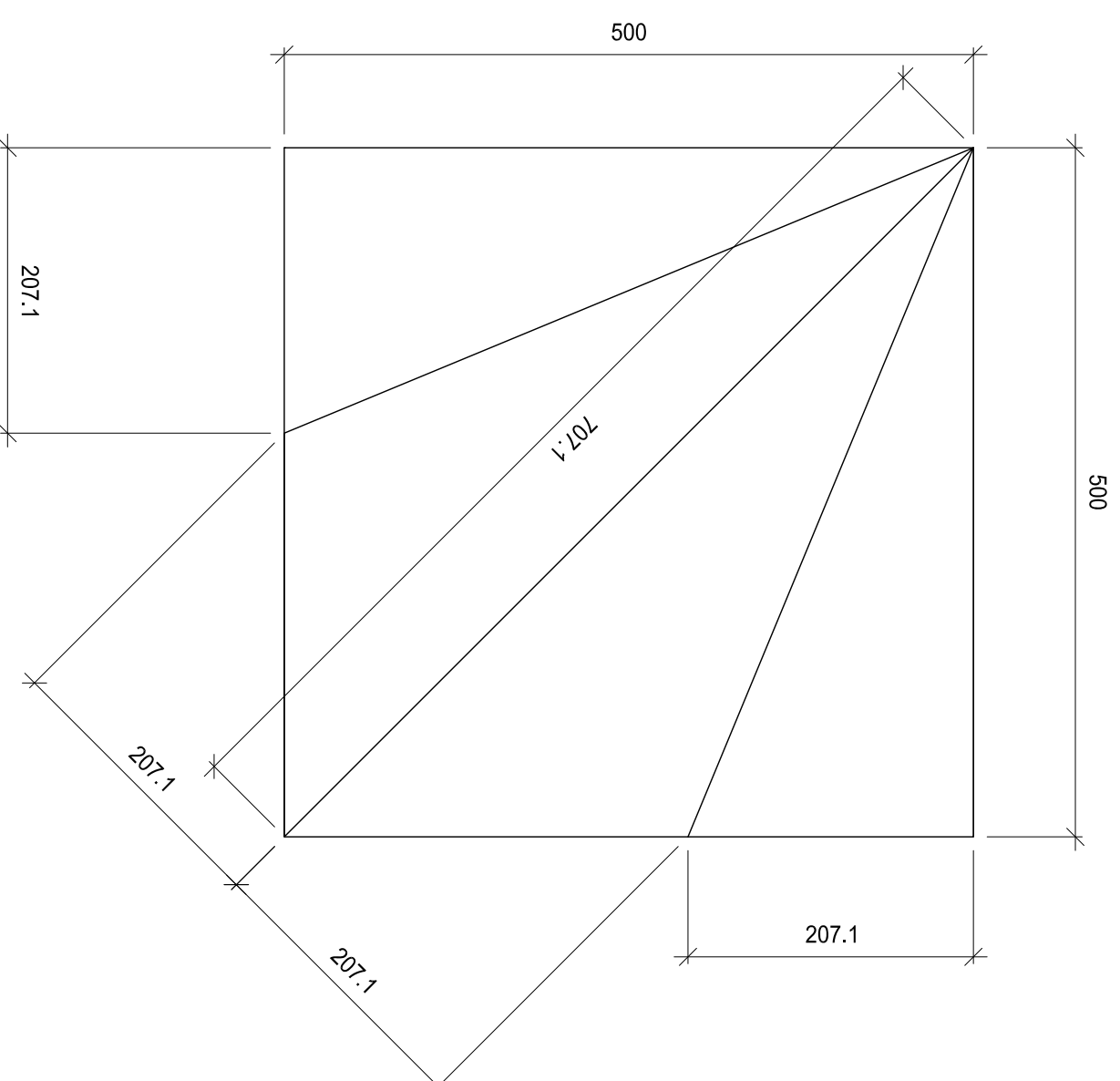

## Schablonenbau

Werkstoffliste	Mat.	Stk.	Länge	Breite	Dicke
Boden	MDF	1	750	450	30
Teil 1	MDF	1	160	100	30
Teil 2	MDF	1	160	208.2	30
Teil 3	MDF	1	125	243	30
Teil 4	MDF	1	180	155	30
Teil 5	MDF	1	180	148.7	30
Teil 6	MDF	1	125	145.3	30
Teil 7	MDF	1	125	176.6	30
Teil 8	MDF	1	160	197.1	30
Teil 9	MDF	1	160	100	30
Steckdose	N/L	1	74	74	40

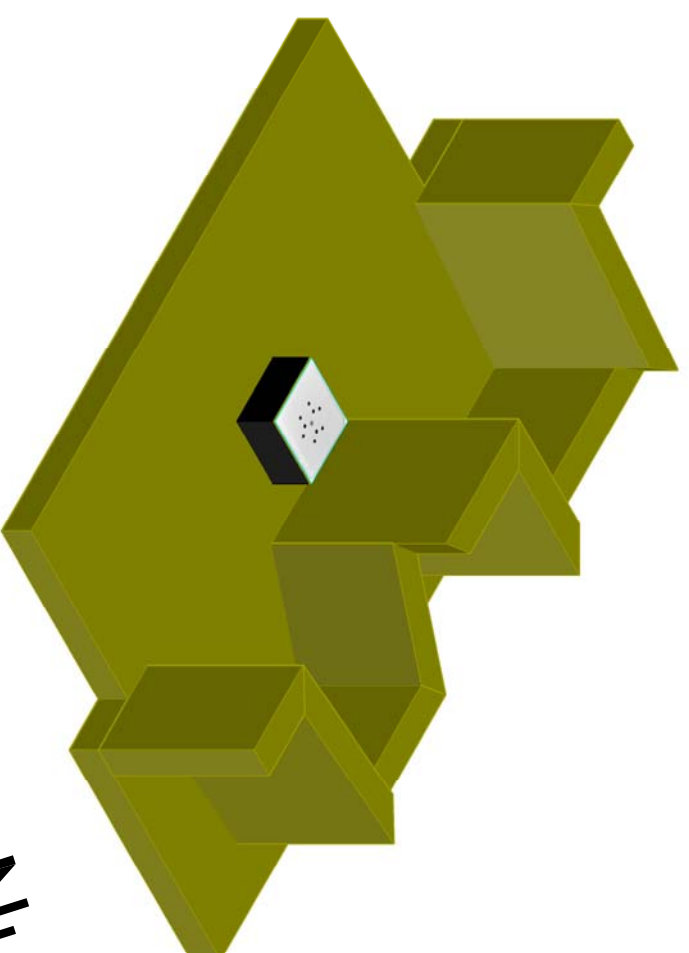
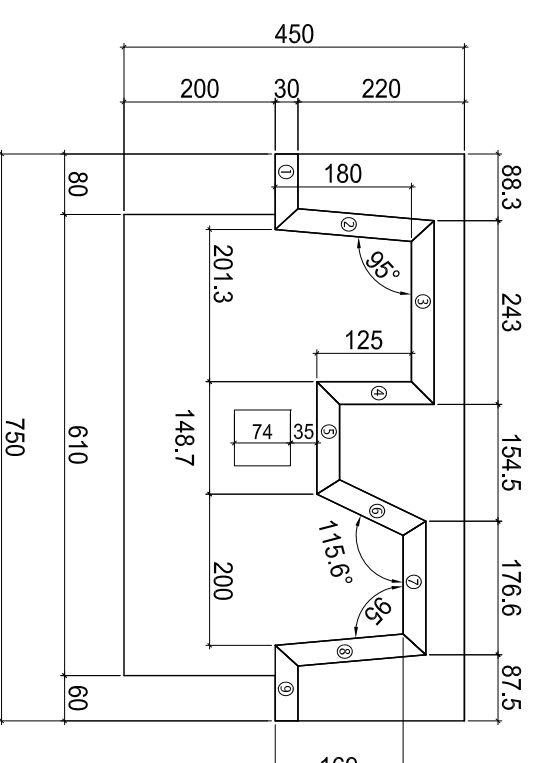

Nur für die interne Schablonenherstellung

# 2

## Praktische Arbeiten

Grundlegende Berufsarbeiten (Teilprüfung)  
6. Semester

Verband Schweizerischer Schreinermeister  
und Möbelfabrikanten

Aufgaben-Nr.:	14a-P.2 - P
Massstab:	1:10
Plangrösse:	420 x 297
Datum:	14.03.2014
Gezeichnet:	ls

## Schablonenbau

Bank	Einpassarbeit

### Erlaubte Hilfsmittel:

Parallelanreisser	
Stichsäge	
Handhobel	
Handbohrmaschine	

Werkstoffliste	Mat.	Stk.	Länge	Breite	Dicke
Abdeckung	besch.	1	650	400	16

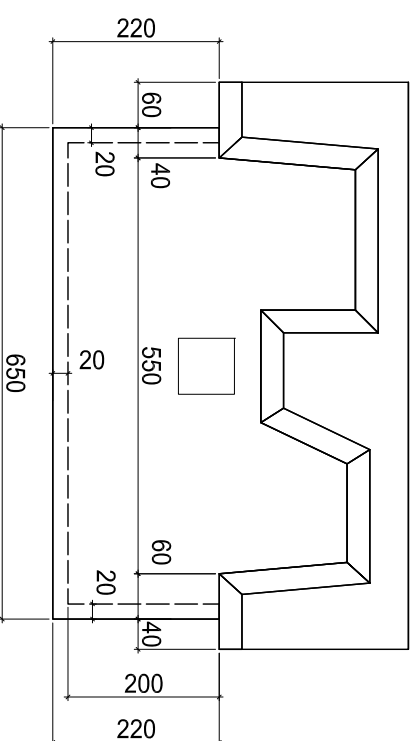

Abdeckung einpassen

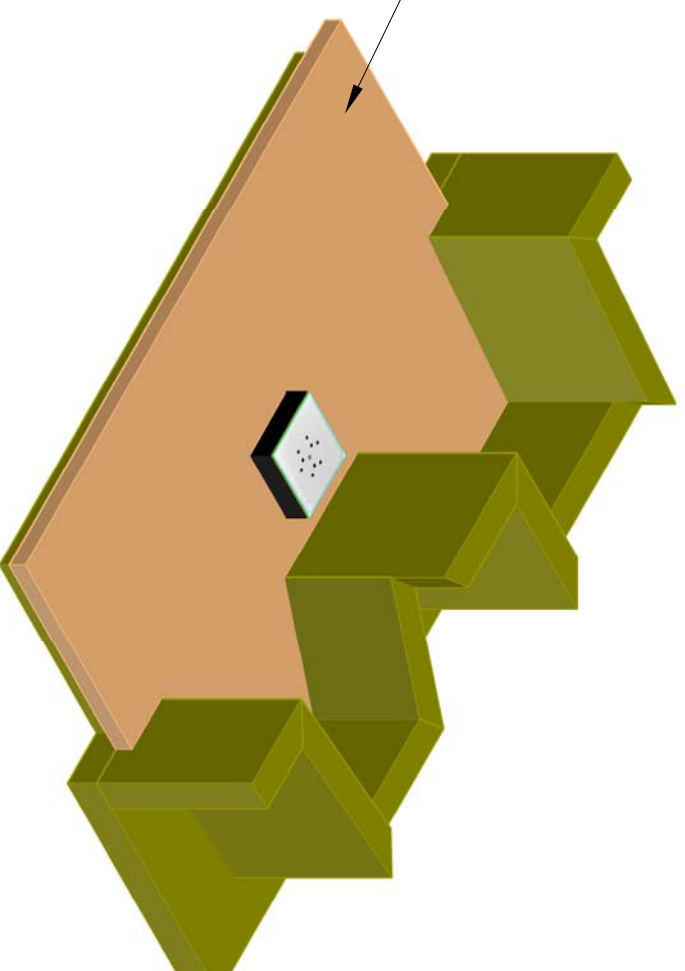

# 2

## Praktische Arbeiten

Grundlegende Berufsarbeiten (Teilprüfung)  
6. Semester

Verband Schweizerischer Schreinermeister  
und Möbelfabrikanten

Aufgaben-Nr.:	14a-P.2
Massstab:	1:10 / 1:1
Plangrösse:	420 x 297
Datum:	14.03.2014
Gezeichnet:	ls

## Eckverbindung: gestemmt

### Arbeiten mit stationären Maschinen

Langlochbohrmaschine oder Kettenstemmer  
Kehlmaschine A

### Arbeiten

Arbeiten	Reissen (ohne Bewertung)
Bank	Gehung einschneiden
Langlochbohrm. oder Kettenstemmer	Stemmen
Kippsäge	Stossholz
Kehlmaschine A	Zapfen kehlen
Kippsäge	Falz kehlen
Bank	abhängen
	Verbindung fertig stellen
	Kein Verleimen
	Kein Verputzen

Werkstoffliste	Mat.	Stk.	Länge	Breite	Dicke
Fries liegend	L/N	1	500	60	24
Fries quer	L/N	1	408,2	60	24
Stossholz	N	1	600	120	24
Stossholz	N	1	600	60	24

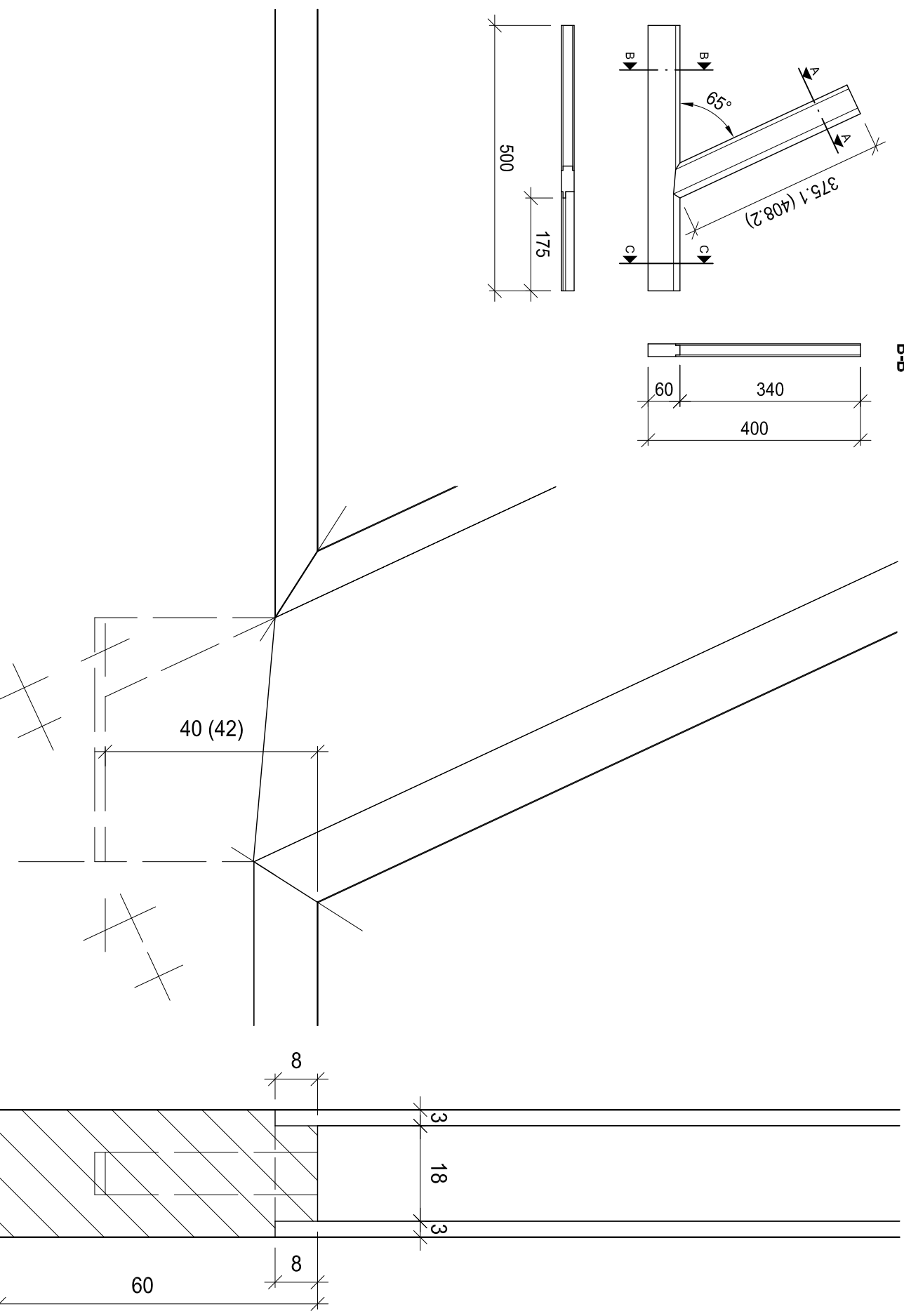
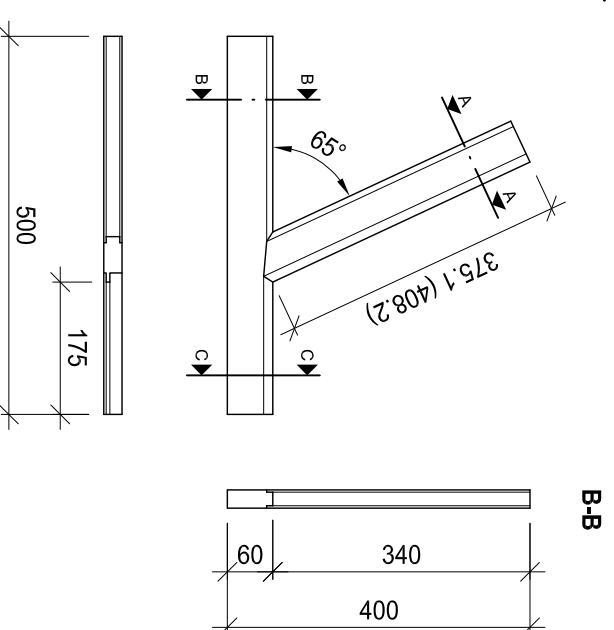
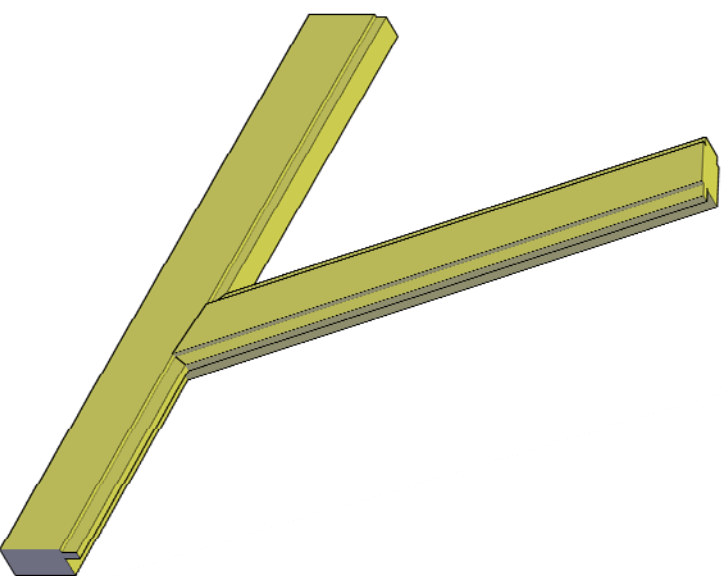

A-A

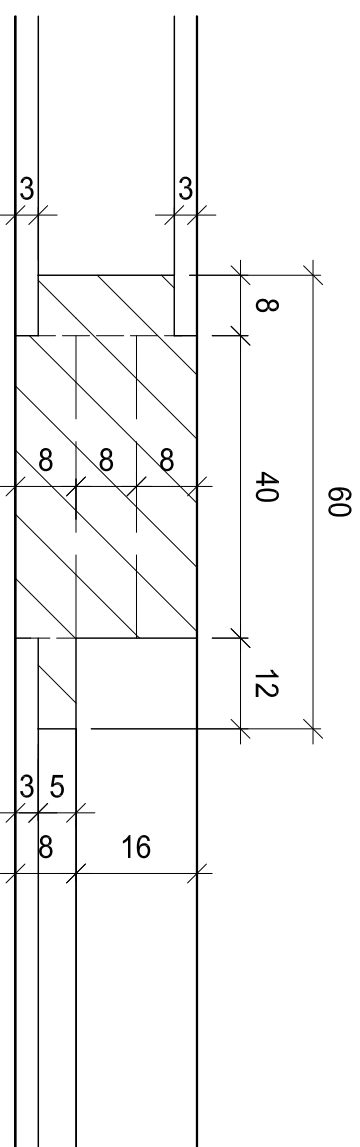

3

### Praktische Arbeiten

Grundlegende Berufsarbeiten (Teilprüfung)  
6. Semester

Verband Schweizerischer Schreinermeister  
und Möbelfabrikanten

**Der Schreiner**  
Ihr Mäcker  
schreiner.ch

Aufgaben-Nr.: 14a-P.3

Massstab: 1:10 / 1:1

Plangrösse: 420 x 297

Datum: 14.03.2014

Gezeichnet: ls

B-B

C-C

## Korpus mit Türe

### Arbeiten mit stationären Maschinen

Langlochbohrmaschine  
Ständerbohrmaschine

### Arbeiten mit Handmaschinen

Handoberfräse

### Arbeiten

Bank	Reissen (ohne Bewertung)
Langlochbohrmaschine	Bohrungen
Ständerbohrmaschine	Bohrungen
Handoberfräse	Möbelband / Griffprofile
Bank	Möbelband einpassen
	Zusammenbau
	kein Verleimen
	kein Verputzen

Werkstoffliste	Mat.	Stk.	Länge	Breite	Dicke
Seite	MDF	1	400	150	19
Boden / Deckel	MDF	2	151	130	19
Zwischenboden	MDF	1	145	130	19
Front	MDF	1	400	150	19
Excenter Rastex 15		6	0025064		
Schnellmontagedübel		6	0044750		
Möbelband FS 8mm		2	99.100.97 Kröpfung A		
Schrauben messing		12	Skh 3x15		
Dübel 8x30		6			

Ansicht C

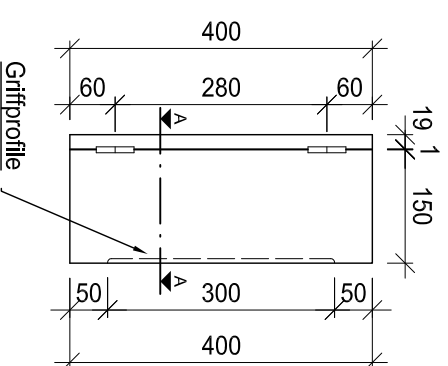

B-B

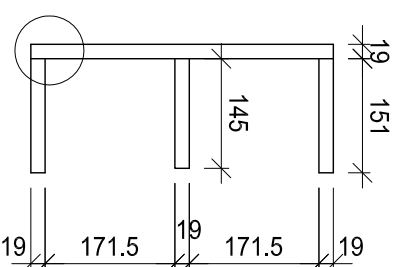

A-A

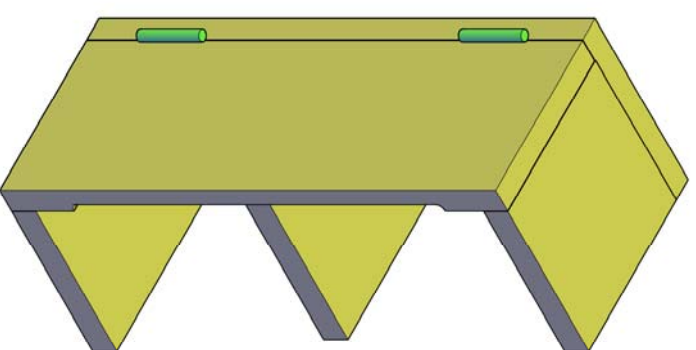
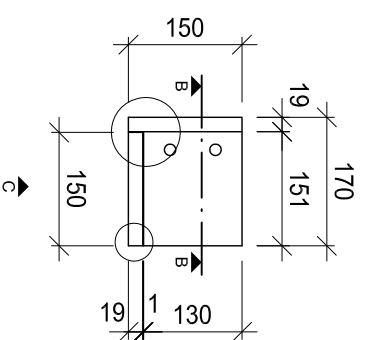

B-B

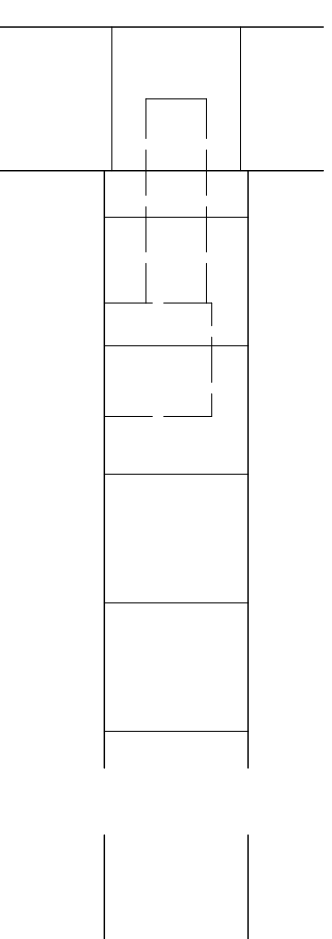

Excenter Rastex 15  
in Deckel / Z.Boden = unten  
in Boden = oben

A-A

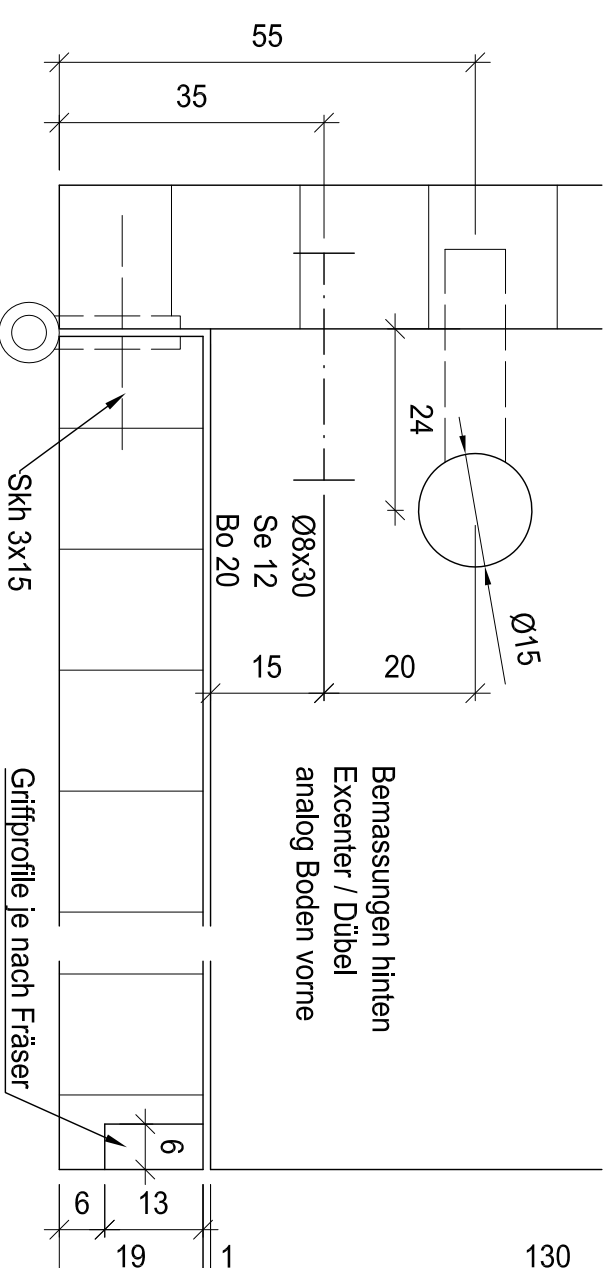
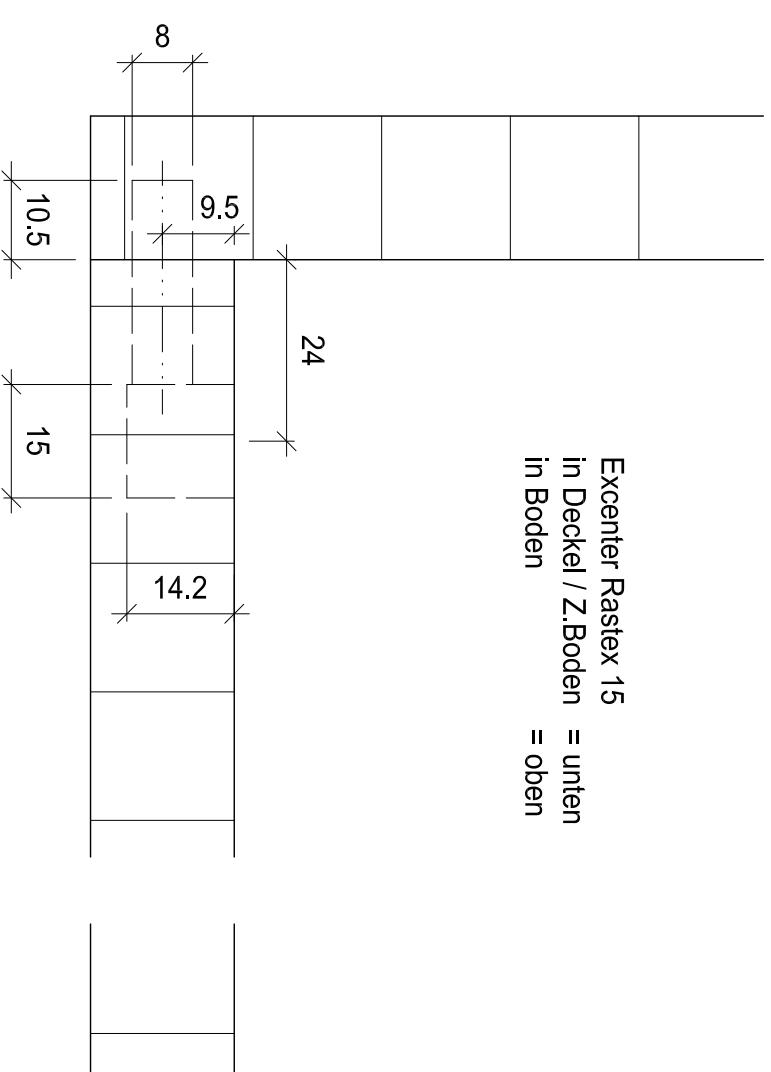

## Praktische Arbeiten

Grundlegende Berufsarbeiten (Teilprüfung)  
6. Semester

4

**Der Schreiner**  
Ihr Mäcker  
schreiner.ch

Verband Schweizerischer Schreinermeister  
und Möbelfabrikanten

Aufgaben-Nr.: 14a-P.4

Massstab: 1:10 / 1:1

Plangrösse: 420 x 297

Datum: 14.03.2014

Gezeichnet: Is

# Massivbearbeitung

## Arbeiten mit stationären Maschinen

Abriechhobelmaschine  
Dickenhobelmaschine

## Arbeiten mit Handmaschinen

Kippsäge  
Lamello

## Arbeiten

Abriechhobelmaschine	Frise abrichten/fügen
Dickenhobelmaschine	Aushobeln
Bank	Reissen (ohne Bewertung)
Abriechhobelmaschine	Frise bearbeiten
Kippsäge	Ein- und Ausfahren
Lamello	Frise abhängen
Bank	Verbindung
	Aussenkanten brechen
	Kein Verleimen
	Kein Verputzen

Werkstoffliste	Mat.	Stk.	Länge	Breite	Dicke
Fries oben	N	1	500	75	24
Fries unten	N	1	500	106.4	24
Lamello 10		3			

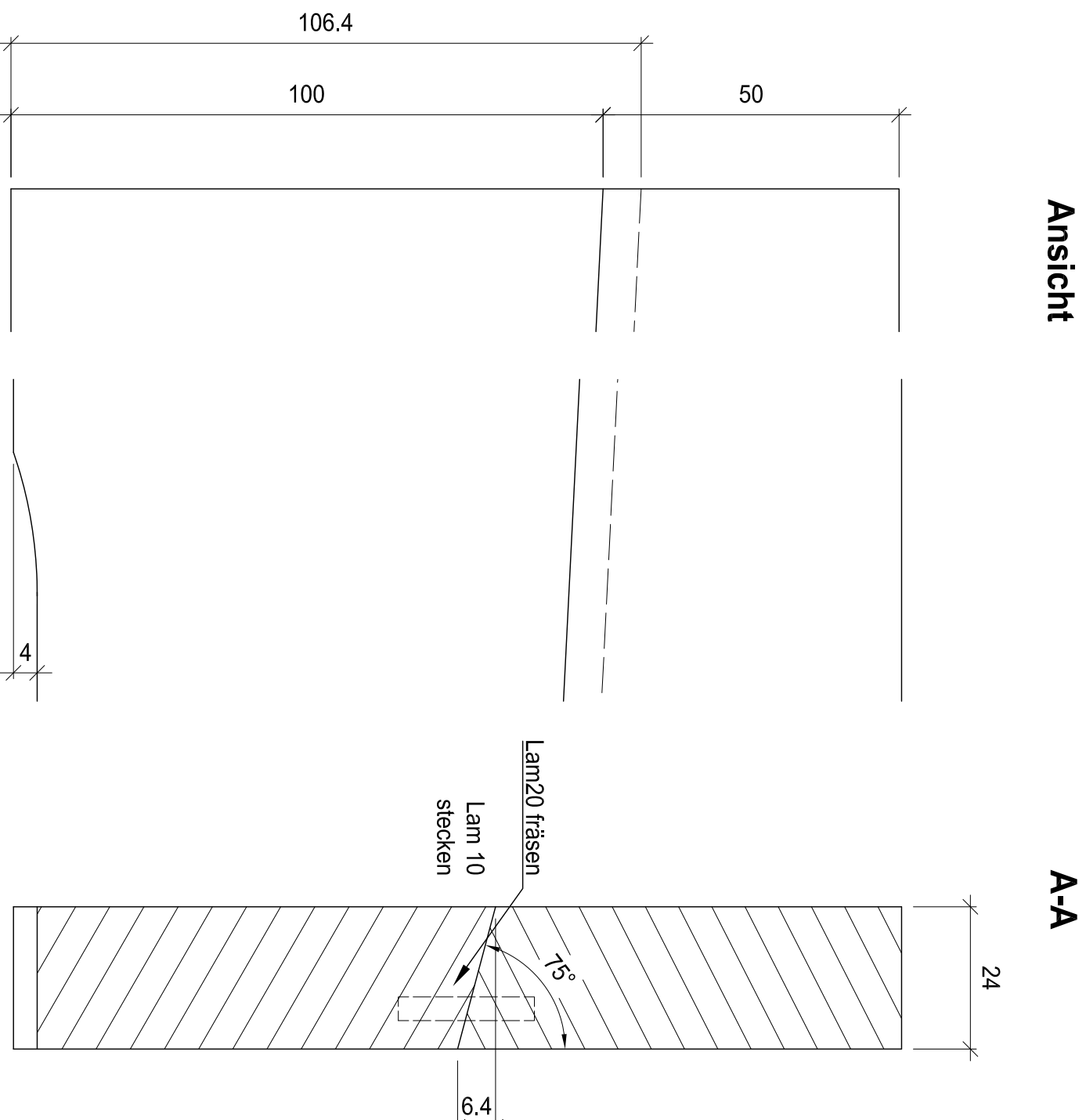
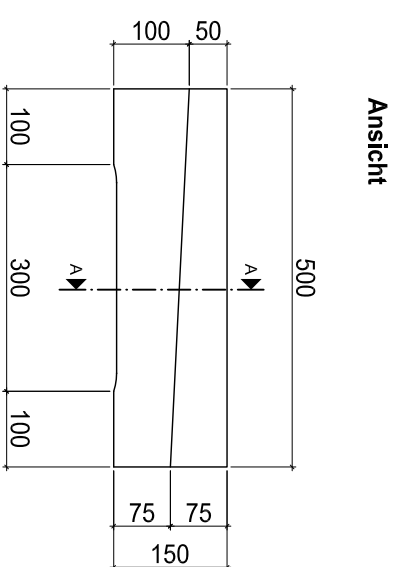
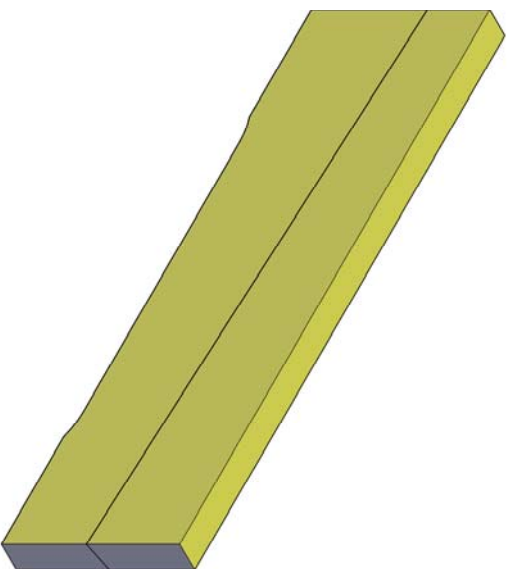

# 5

## Praktische Arbeiten

Grundlegende Berufsarbeiten (Teilprüfung)  
6. Semester

Verband Schweizerischer Schreinermeister  
und Möbelfabrikanten

Aufgaben-Nr.:	14a-P.5
Massstab:	1:10 / 1:1
Plangrösse:	420 x 297
Datum:	14.03.2014
Gezeichnet:	ls

# Eckverbindung zinken, stemmen

## Vorarbeiten und Arbeiten von Hand

Japansäge / Feinsäge  
Handhobel

## Arbeiten mit Handmaschinen

Handbohrmaschine

## Arbeiten

Arbeiten	Reissen (ohne Bewertung)
Bank	Zinken
Handbohrmaschine	Durchstemmung
Bank	Doppelzapfen
Handhobel	Fase
Bank	Kein Verfeinern
	Schleifen/Verputzen

Werkstoffliste	Mat.	Stk.	Länge	Breite	Dicke
Fries aufrecht	L	1	400	60	24
Fries oben	L	1	274	60	24
Fries mitte	L	1	274	60	24
Unterlage	N	1	300	60	24

Ansicht B

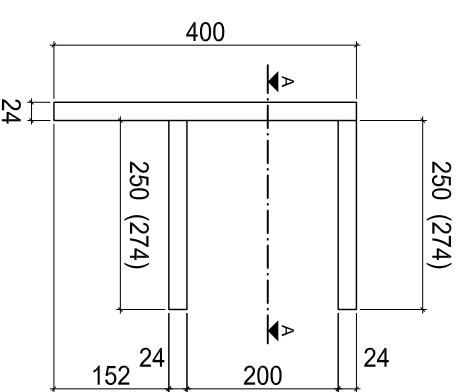

A-A

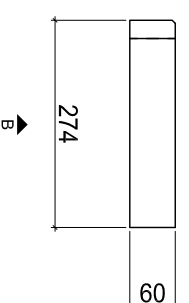

Draufsicht

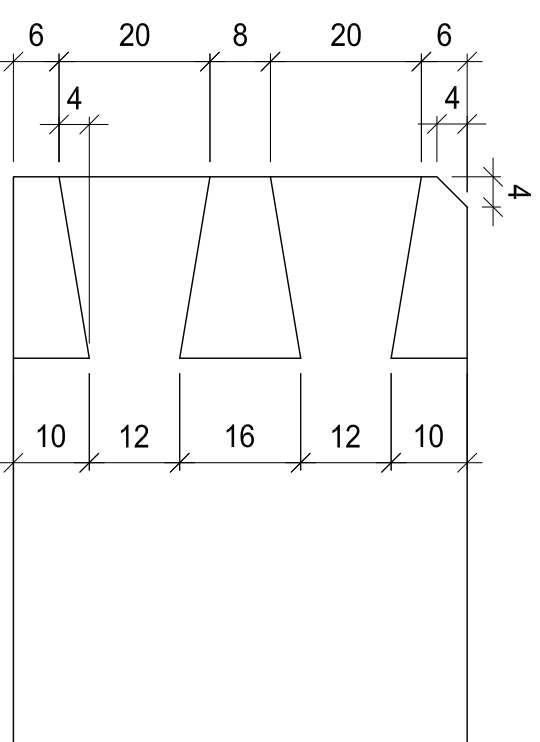

Ansicht B

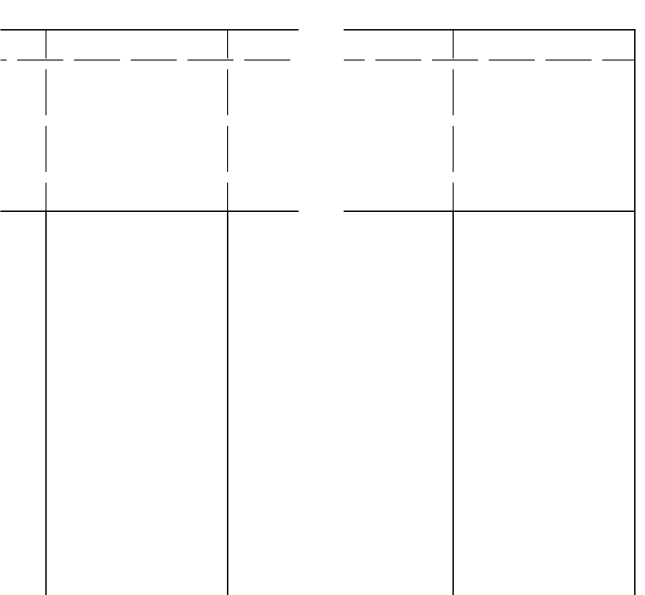

A-A

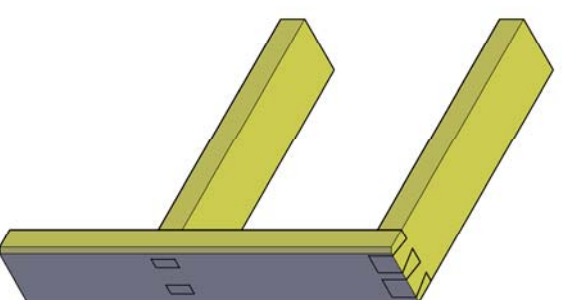
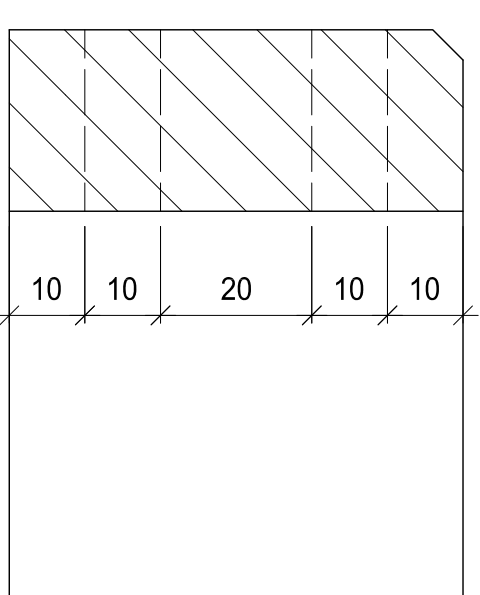

## Praktische Arbeiten

Grundlegende Berufsarbeiten (Teilprüfung)

6. Semester

Verband Schweizerischer Schreinermeister  
und Möbelfabrikanten

6

**Der Schreiner**  
Ihr Macher  
schreiner.ch

Aufgaben-Nr.: 14a-P.6

Massstab: 1:10 / 1:1

Plangrösse: 420 x 297

Datum: 14.03.2014

Gezeichnet: ls



# Kreissägearbeit

Arbeiten mit stationären Maschinen

Kreissäge A

Arbeiten mit Handmaschinen  
Lamello

Arbeiten

Bank	Reissen (ohne Bewertung)
Kreissäge A	Platten bearbeiten
Lamello	Verbindungen
Bank	Zusammenbau, verputzen
	verfeinern
	Kanten brechen
	Kein Flächenschliff

Werkstoffliste	Mat.	Stk.	Länge	Breite	Dicke
Grundplatte	MDF	1	500	300	19
Seiten	MDF	2	490	200	19
Front / Frontdeckel	MDF	1	700	200	19
Schrauben Skh		6	3.5x45		
Lamello 10					
Lamello 20					

Ansicht C

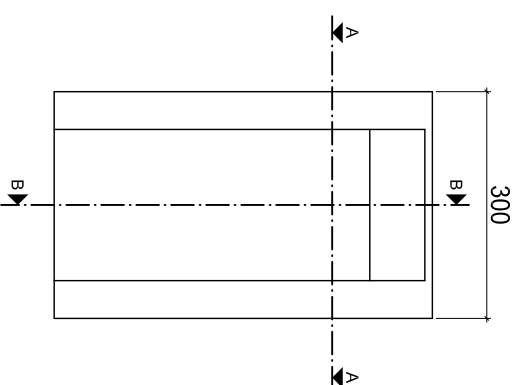

B-B

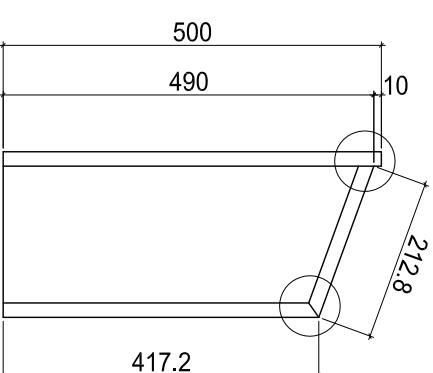

B-B

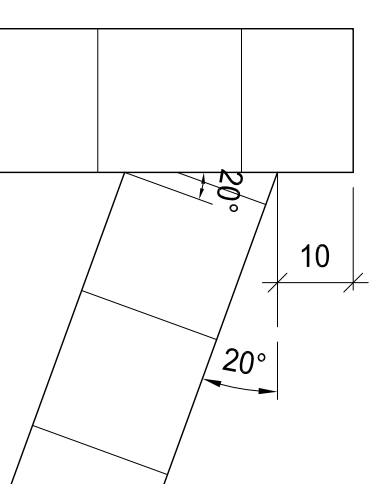

Revisionsdeckel nur eingelegt

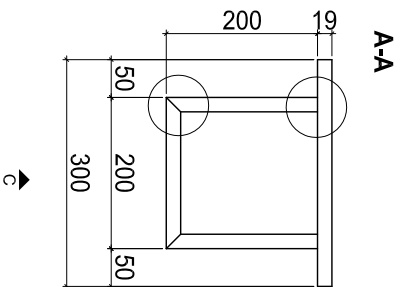
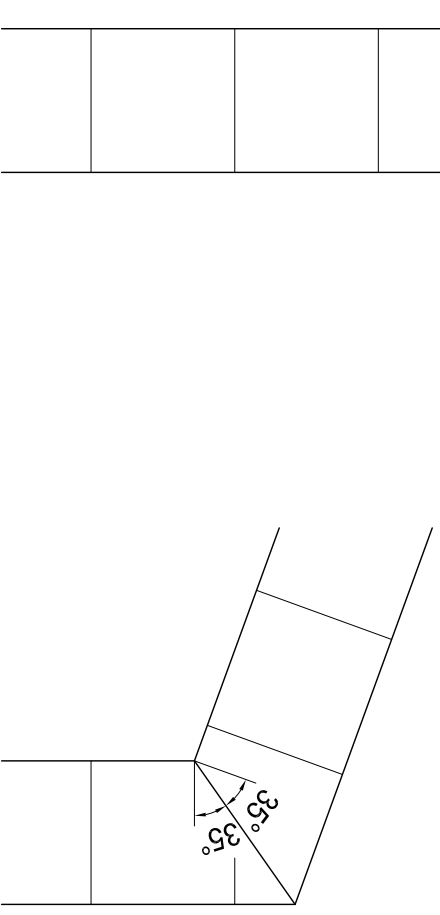

A-A

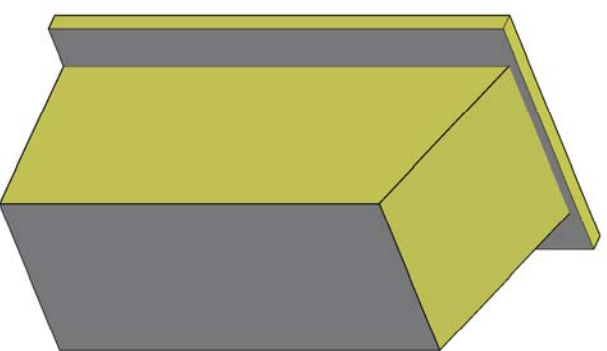
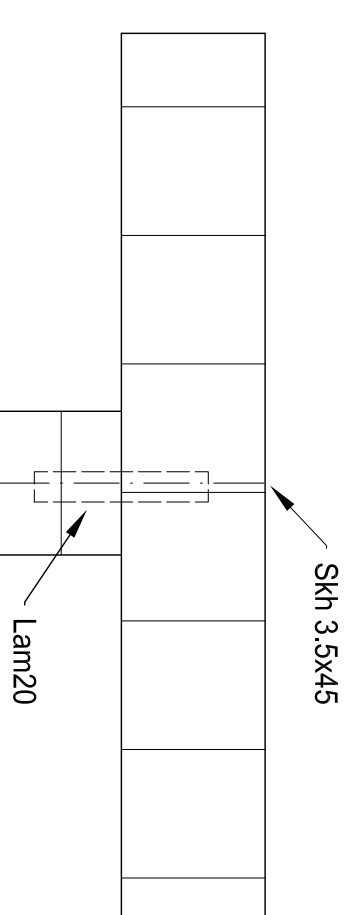

## Praktische Arbeiten

Grundlegende Berufsarbeiten (Teilprüfung)  
6. Semester

7

**Der Schreiner**  
Ihr Macher  
schreiner.ch

Verband Schweizerischer Schreinermeister  
und Möbelfabrikanten

Aufgaben-Nr.: 14a-P.7

Massstab: 1:10 / 1:1

Plangrösse: 420 x 297

Datum: 14.03.2014

Gezeichnet: ls

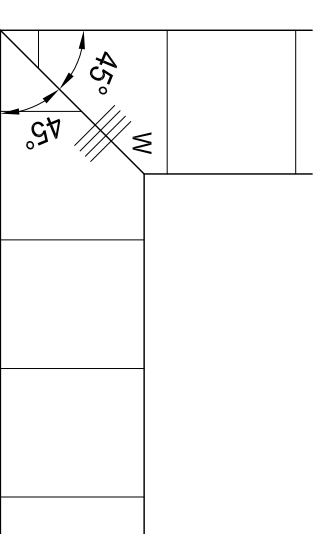



## Steckverbindung

### Arbeiten mit Handmaschinen

Kehlmaschine B

Arbeiten

Arbeiten	Reissen (ohne Bewertung)
Bank	Aussennut ein- ausfahren
Kehlmaschine B	Nut / Kamm bearbeiten
	Fälze bearbeiten
	Kein Verleimen
	Kein Verputzen

Werkstoffliste	Mat.	Stk.	Länge	Breite	Dicke
Fries Türrahmen	N/L	1	500	90	38
Futter	N/L	1	500	70	24
Verkleidung	N/L	1	500	60	24
Stossholz	N	1	500	60	24
Stossholz	N	1	500	90	38

Ansicht B

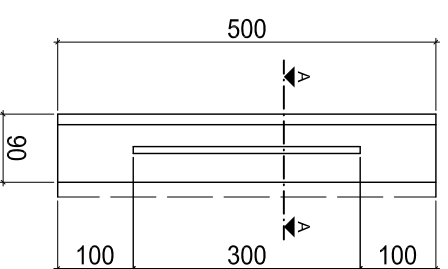

A-A

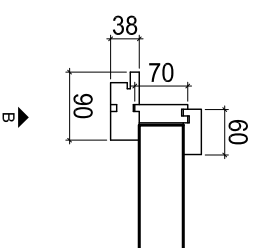

A-A

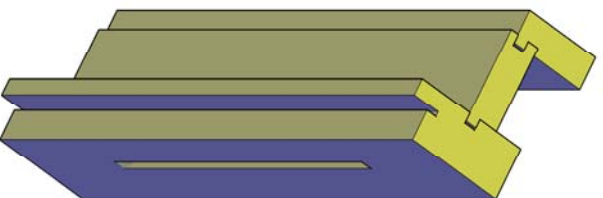
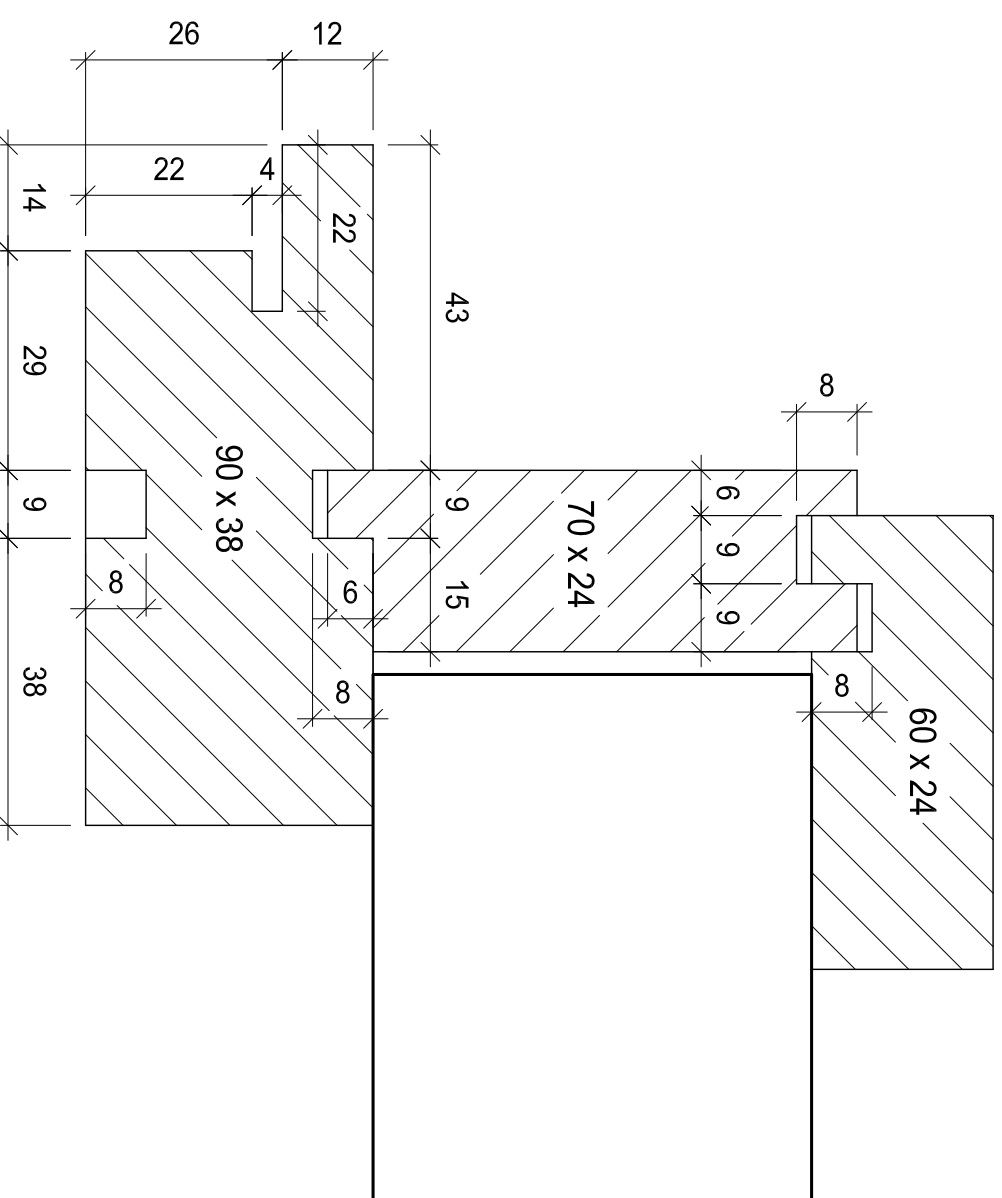

## Praktische Arbeiten

Grundlegende Berufsarbeiten (Teilprüfung)

6. Semester

8

**Der Schreiner**  
Ihr Macher  
schreiner.ch

Verband Schweizerischer Schreinermeister  
und Möbelfabrikanten

Aufgaben-Nr.: 14a-P.8

Massstab: 1:10 / 1:1

Plangrösse: 420 x 297

Datum: 14.03.2014

Gezeichnet: ls

# Bandsägearbeit

Arbeiten mit stationären Maschinen

Bandsäge	
----------	--

Arbeiten	Reissen (ohne Bewertung)
Bank	Komplette Bearbeitung
Bandsäge	<b>Keine Nachbearbeitung am Bank</b>
	Kein Verleimen
	Kein Verputzen

Werkstoffliste	Mat.	Stk.	Länge	Breite	Dicke
Fries 1 + 4	LN	2	450	60	40
Fries 2	LN	1	400	60	40
Fries 3	LN	1	450	60	24

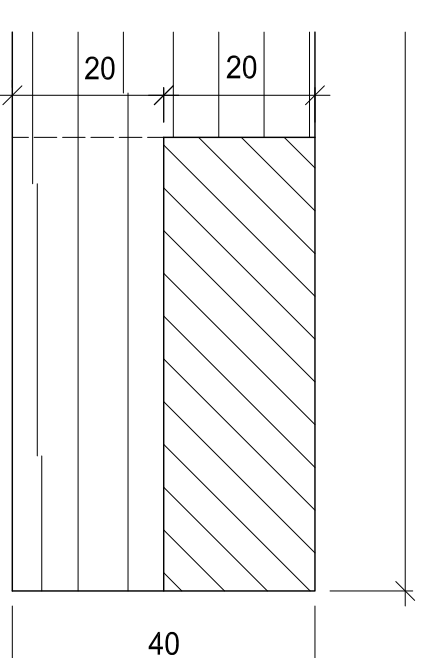
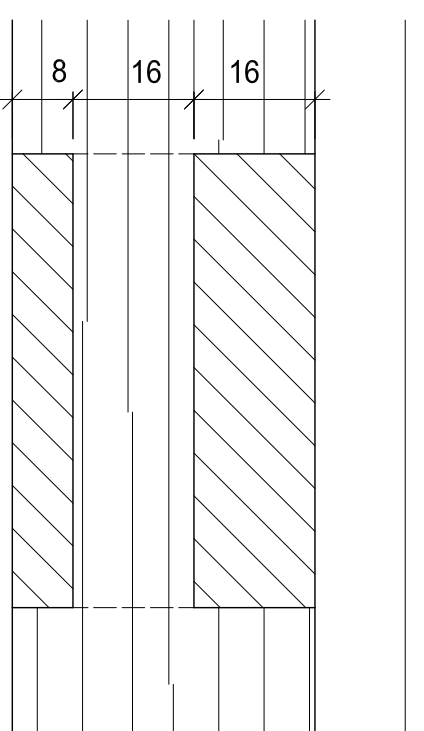
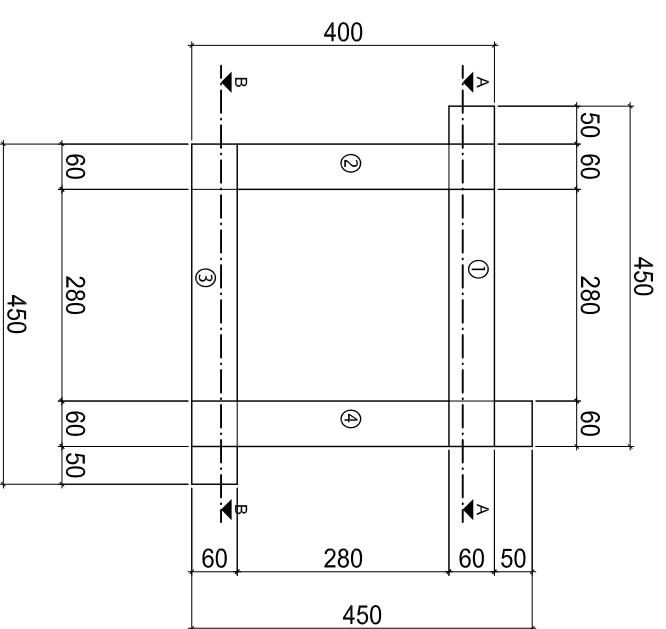

A-A

A-A

Keine Nachbearbeitung am Bank

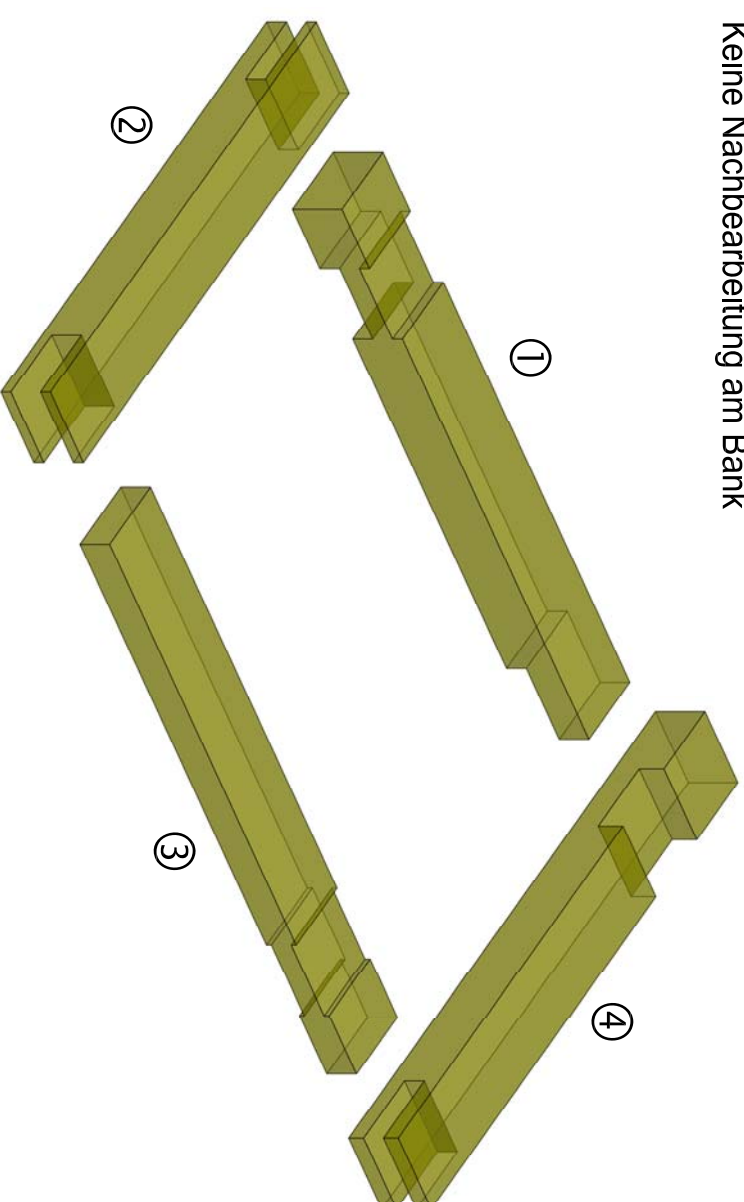

B-B

B-B

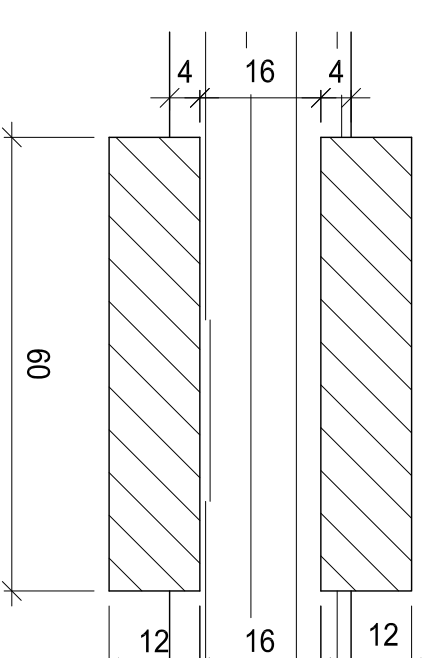
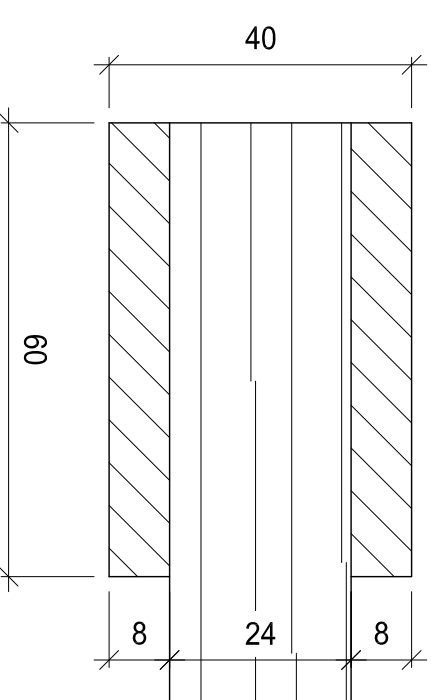

## Praktische Arbeiten

Grundlegende Berufsarbeiten (Teilprüfung)  
6. Semester

Verband Schweizerischer Schreinermeister  
und Möbelfabrikanten

9

**Der Schreiner**  
Ihr Macher  
schreiner.ch

Aufgaben-Nr.: 14a-P.9

Massstab: 1:10 / 1:1

Plangrösse: 420 x 297

Datum: 14.03.2014

Gezeichnet: ls

## Platte mit Profilstab

### Arbeiten mit stationären Maschinen

Kreissäge B  
Ständerbohrmaschine  
Kantenschleifmaschine

### Arbeiten mit Handmaschinen

Handoberfräse  
Kippsäge  
Stichsäge

### Arbeiten

Bank	Reissen (ohne Bewertung)
Handoberfräse	Nuten
Ständerbohrmaschine	Bohrungen
Kreissäge B	Ausschnitt
Kippsäge	Randleisten
Bank	Randleisten montieren
Stichsäge	Rundung
Kantenschleifmaschine	Rundung bearbeiten
Bank	Kanten brechen
	Kein Flächenschliff

Werkstoffliste	Mat.	Stk.	Länge	Breite	Dicke
Grundplatte	MDF	1	500	390	19
Randleiste	N/L	1	650	30	10
Schrauben	LSK	6	3.5 x 25		

Draufsicht

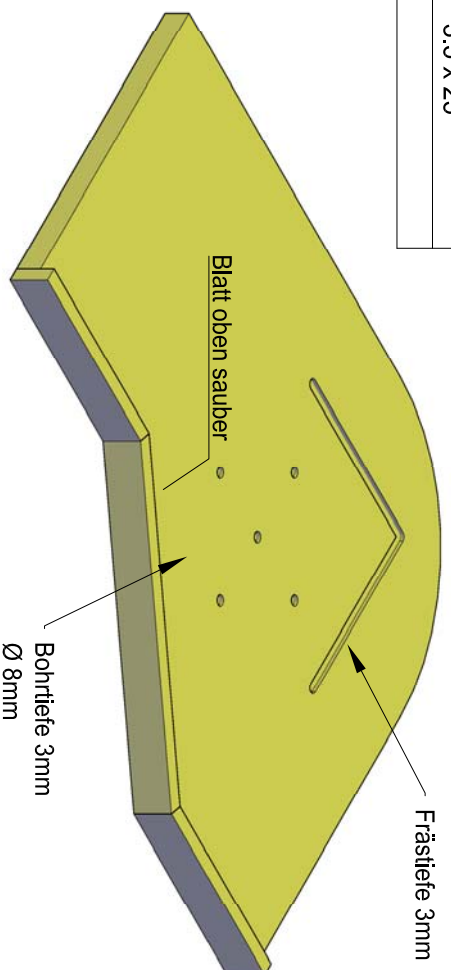
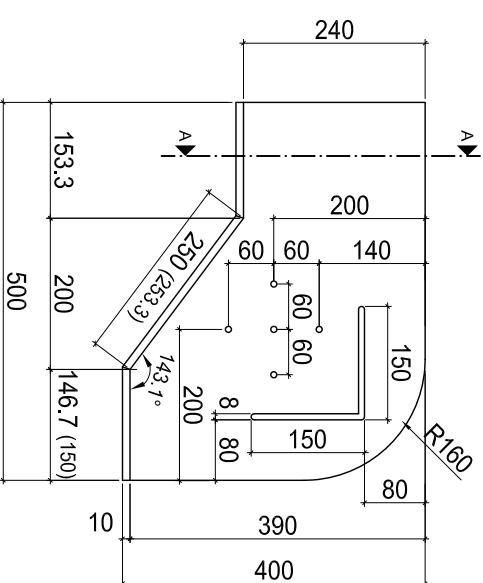

A-A

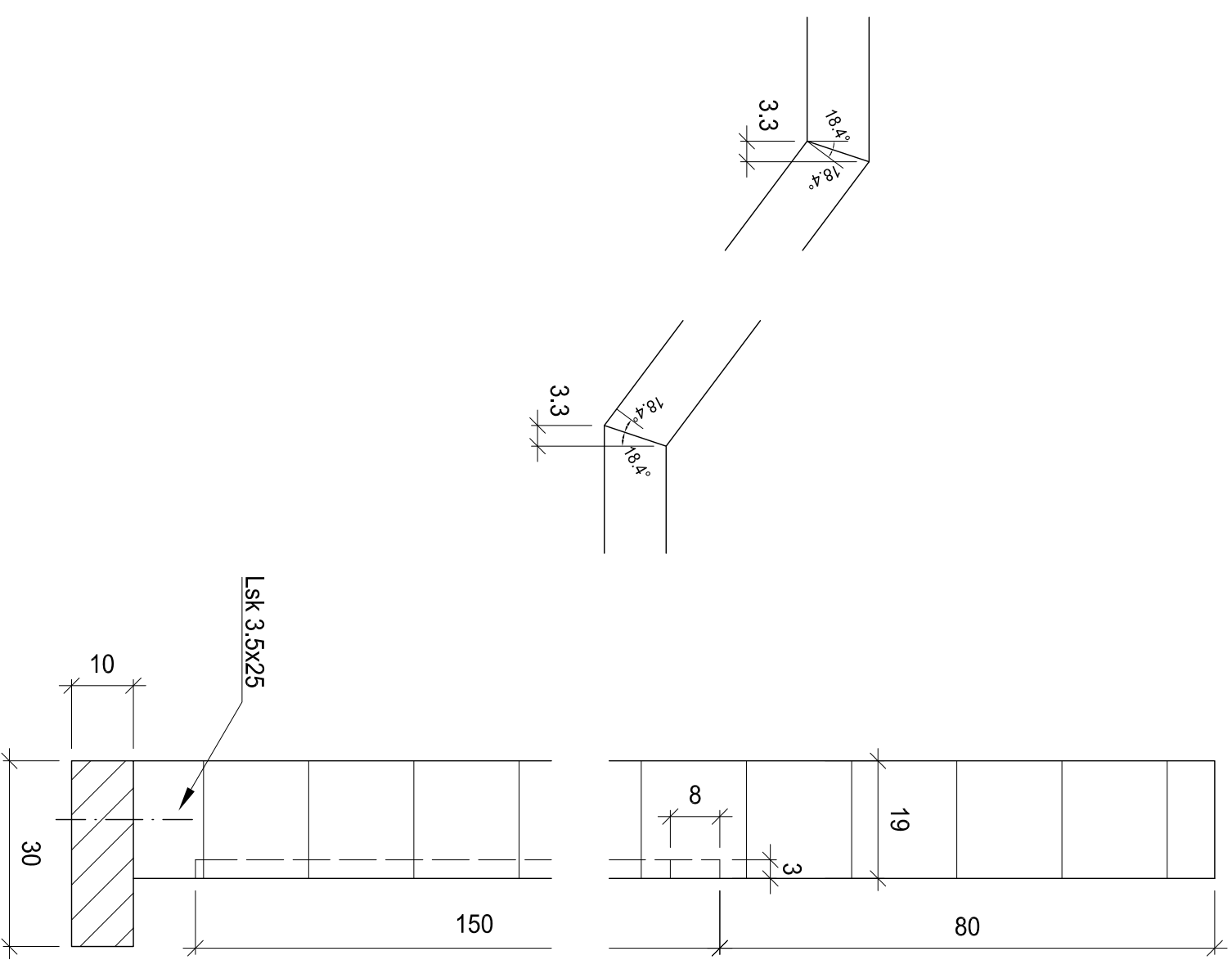

# 10

## Praktische Arbeiten

Grundlegende Berufsarbeiten (Teilprüfung)

6. Semester

Verband Schweizerischer Schreinermeister  
und Möbelfabrikanten

Aufgaben-Nr.: 14a-P.10

Massstab: 1:10 / 1:1

Plangrösse: 420 x 297

Datum: 14.03.2014

Gezeichnet: ls