

# Türdecken

## Arbeiten mit stationären Maschinen

Kehlmachine A

Arbeiten	Reissen (ohne Bewertung)
Bank	Friese bearbeiten (Nut/Kamm)
Kehlmachine	Füllungen bearbeiten (Nut/Kamm)
	Aussen Fase bearbeiten
	Kein Verputzen
	Kein Verleimen

Werkstoffliste	Mat.	Stk.	Länge	Breite	Dicke
Fries aufrecht	N/L	1	500	100	40
Fries liegend	N/L	1	308	100	40
Füllung hinten	MDF	1	407	307	16
Füllung vorne	MDF	1	407	307	22
Probe- Stossholz	N/L	1	500	100	40
Probe- Stossholz	MDF	1	500	100	22

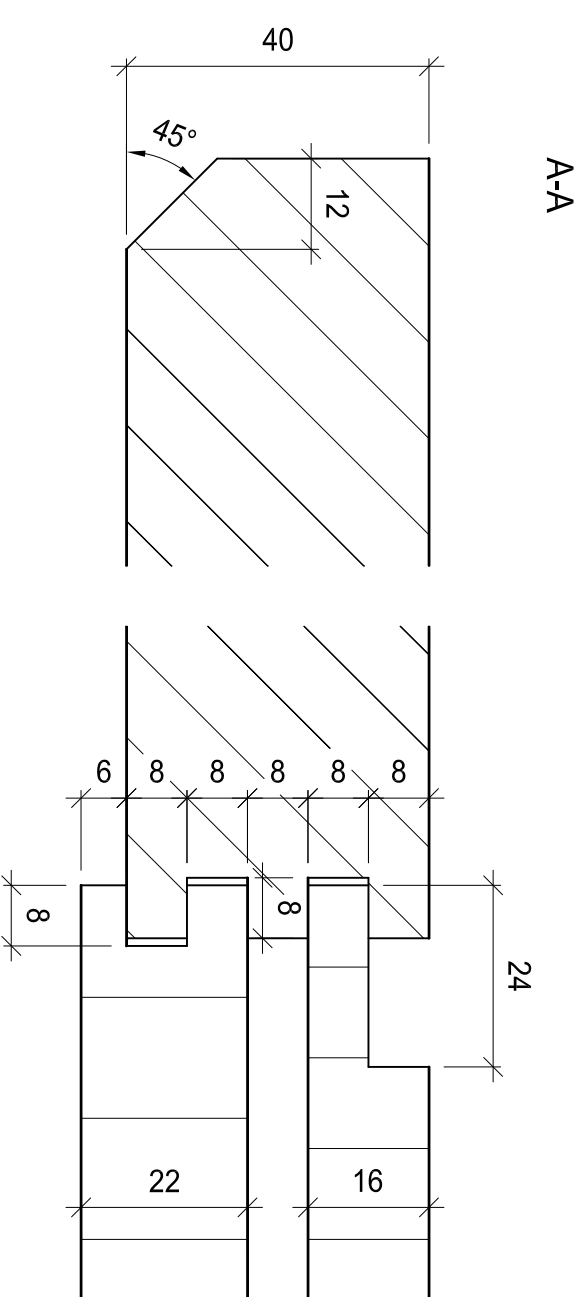
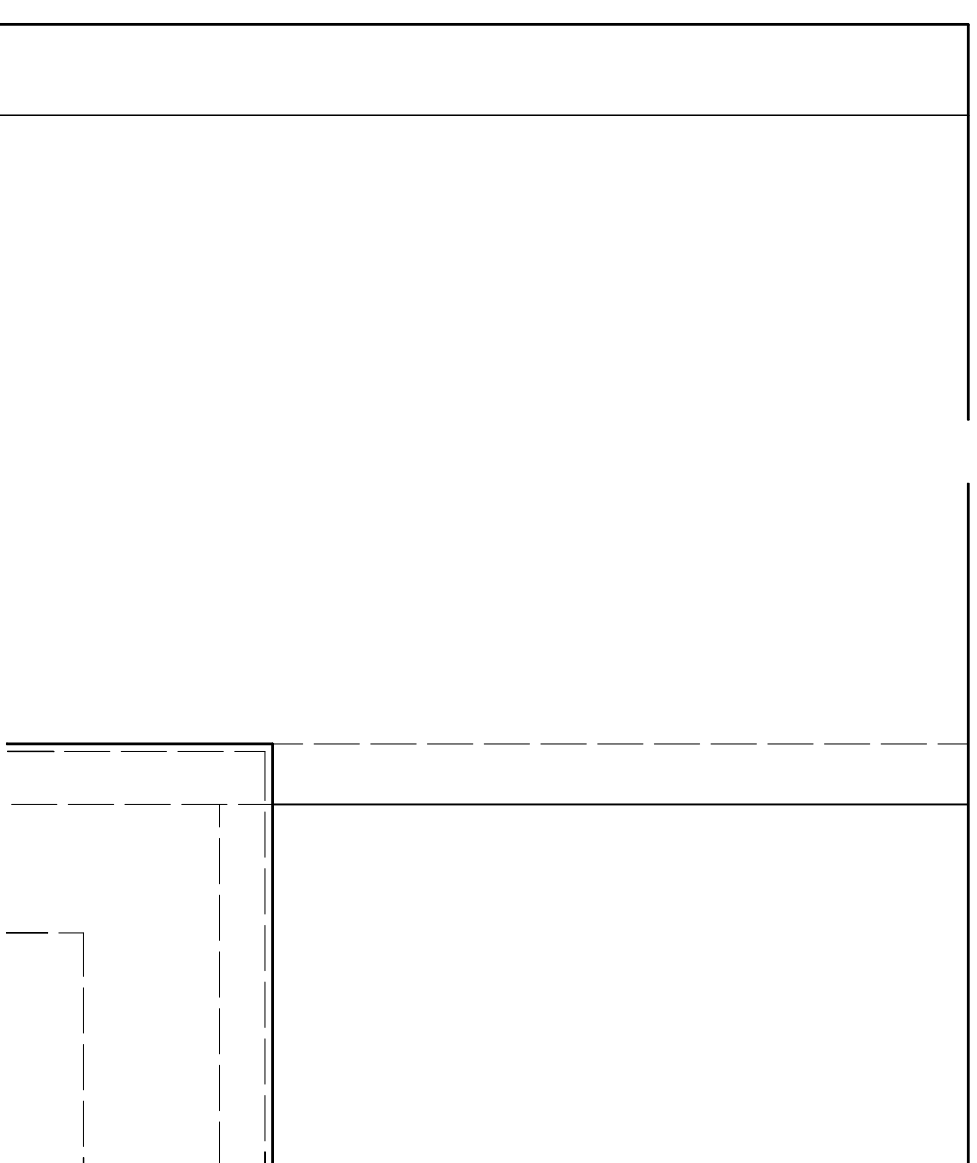
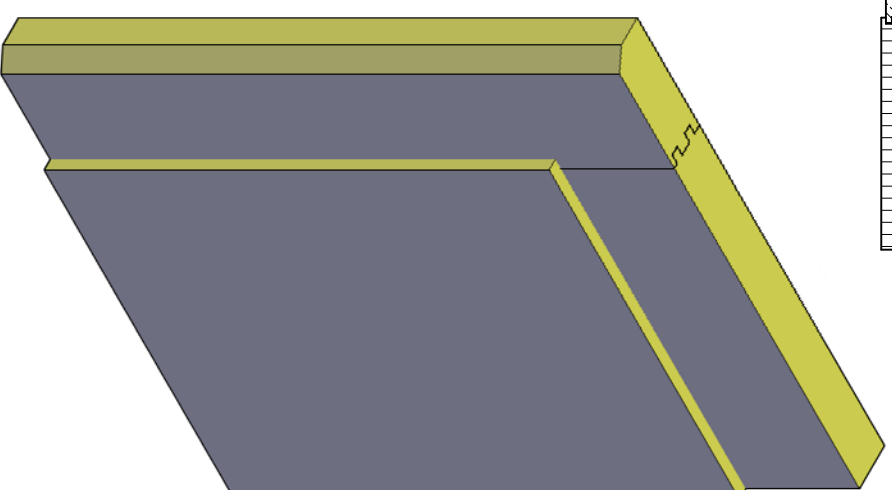
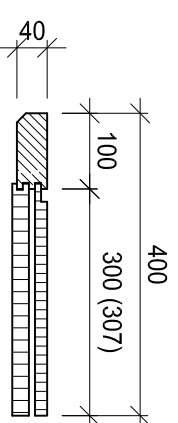
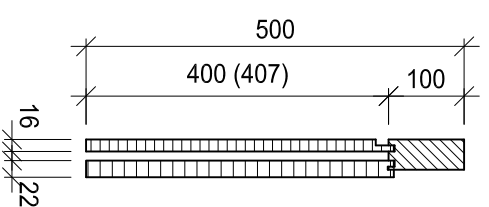
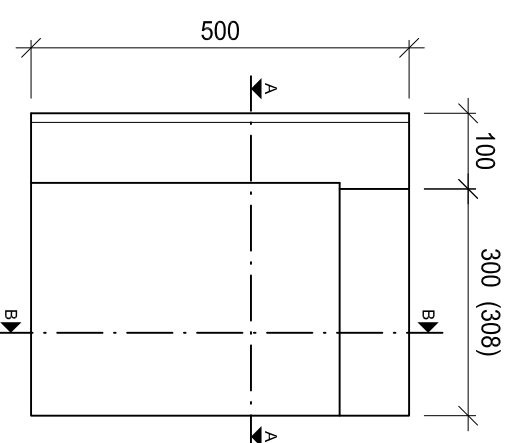

## Praktische Arbeiten

Grundlegende Berufsarbeiten (Teilprüfung)

6. Semester

Verband Schweizerischer Schreinermeister  
und Möbelfabrikanten

1

**Der Schreiner**  
Ihr Macher  
www.schreiner.ch

Aufgaben-Nr.: 10a-P.1

Massstab: 1:10 / 1:1

Plangrösse: 420 x 297

Datum: 04.03.2010

Gezeichnet: ls

## Schablone für Spiegelboden an Wandkontur

Werkstoffliste	Mat.	Sik.	Länge	Breite	Dicke
Seite	MDF	1	300	580,8	22
Hinterstück	MDF	1	300	612,2	22
Aufdoppelung	MDF	1	174,7	100	30
1. Boden	MDF	1	700,4	500	22
2. Boden	MDF	1	755	600	22
Pfosten	L	1	100	120	143

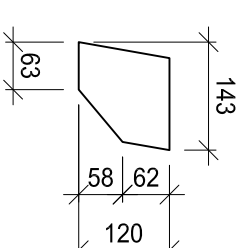
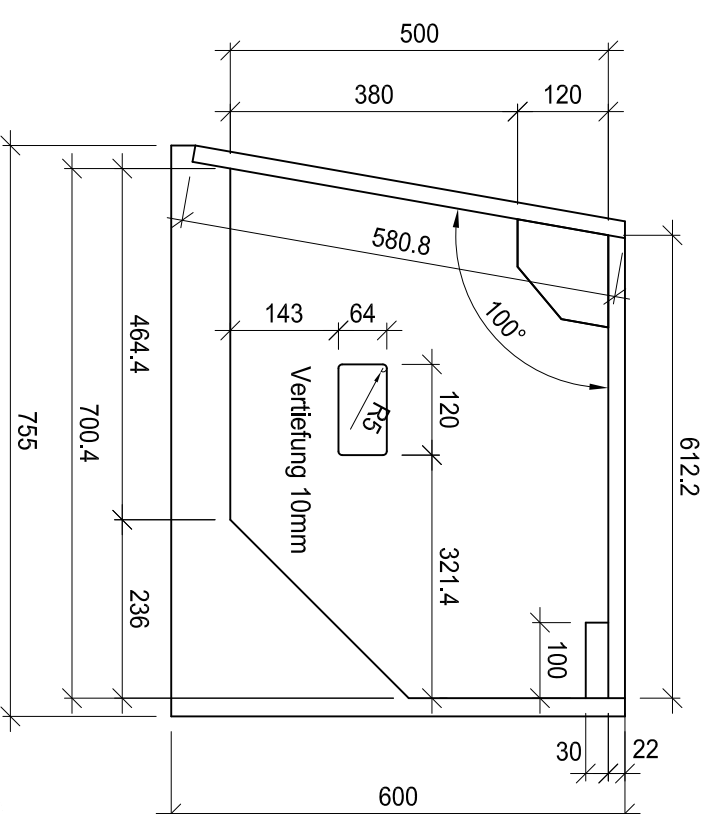

Nur für die Modellherstellung verwenden

2

### Praktische Arbeiten

Grundlegende Berufsarbeiten (Teilprüfung)  
6. Semester

Verband Schweizerischer Schreinermeister  
und Möbelfabrikanten

Aufgaben-Nr.: 10a-P.2

Massstab: 1:10 / 1:1

Plangrösse: 420 x 297

Datum: 04.03.2010

Gezeichnet: ls

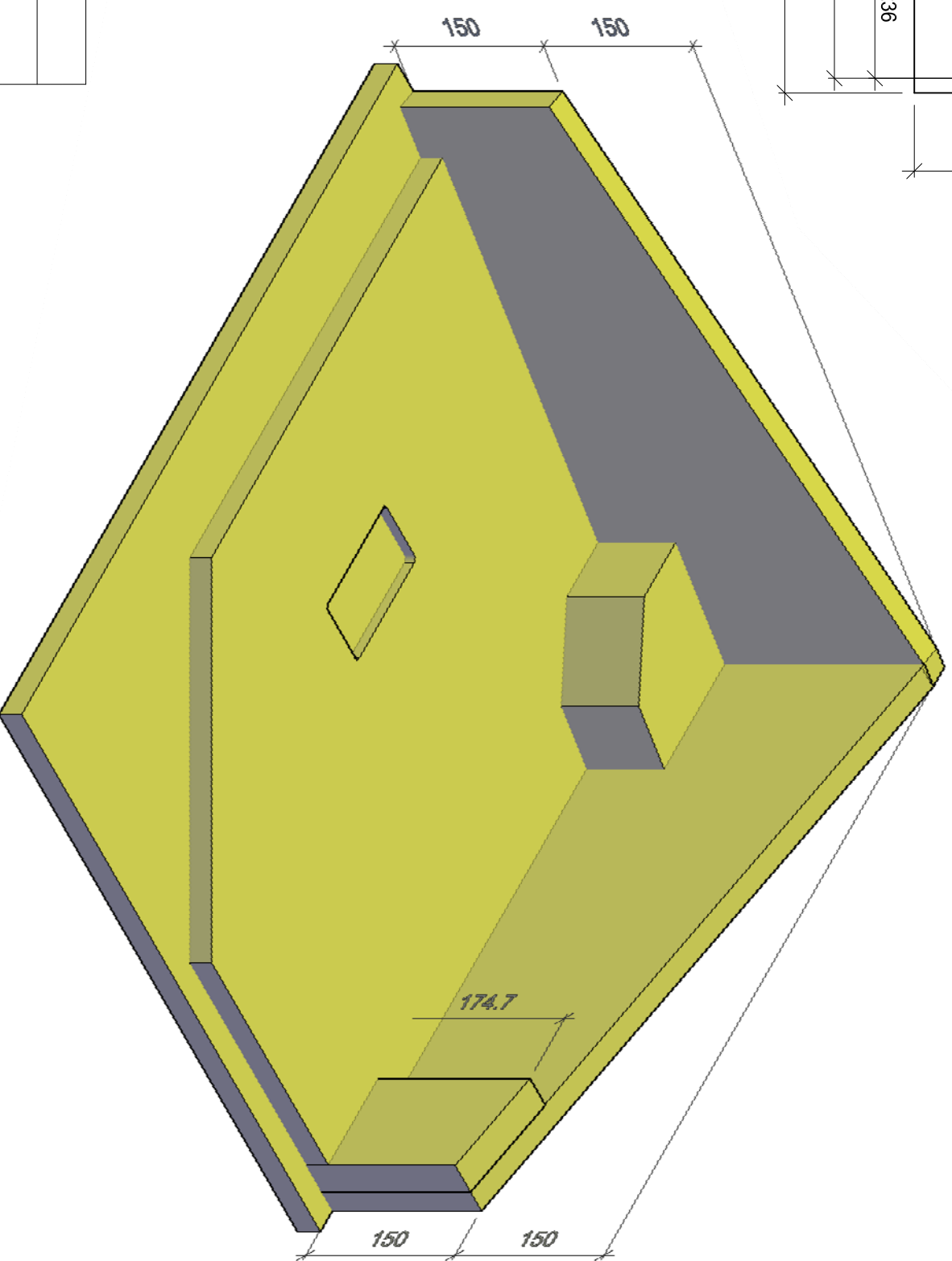

## Schrägschnitte

### Arbeiten mit Handmaschinen

Lamello

### Arbeiten mit stationären Maschinen

Kreissäge A

### Arbeiten

Bank Reissen (ohne Bewertung)

Kreissäge A Platten bearbeiten

Lamello Verbindungsarbeiten

Bank Kanten brechen, zusammenstecken

Kein Flächenschliff

Kein Verleimen

Werkstoffliste	Mat.	Stk.	Länge	Breite	Dicke
Fries links	MDF	1	404	80	16
Fries unten	MDF	1	320	80	16
Fries oben	MDF	1	303,4	100	16
Fries rechts	MDF	1	500	100	22
Fries stehend	MDF	1	500	120	22
Füllung	MDF	1	335,2	236,8	19
Lamello 20					

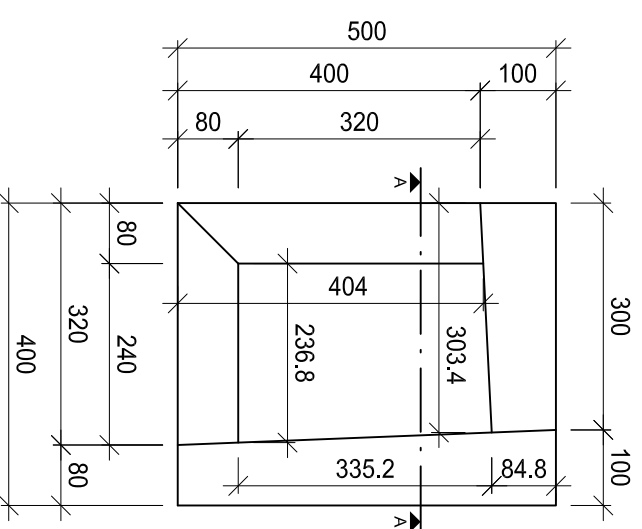
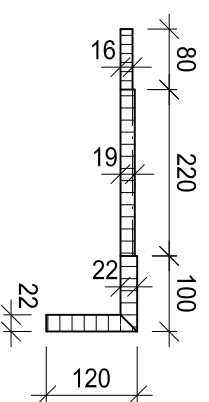

A-A

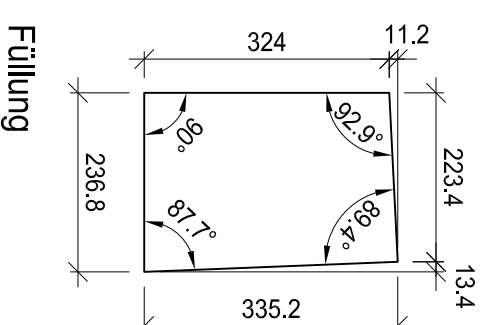
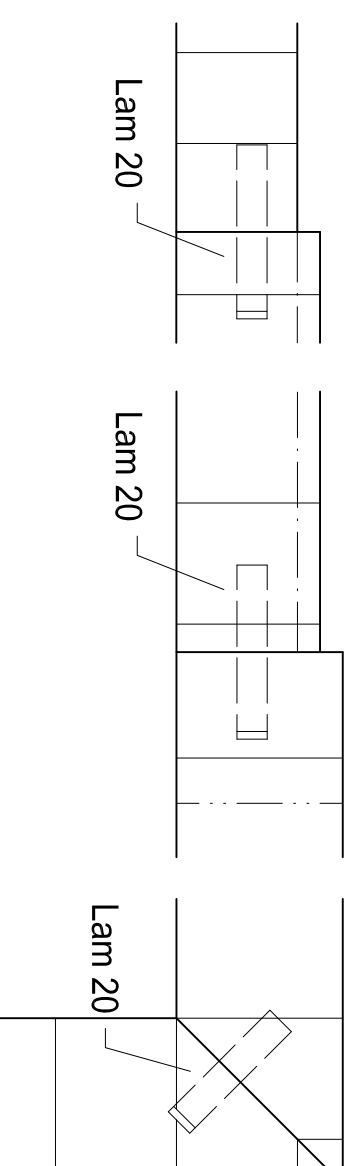

Füllung

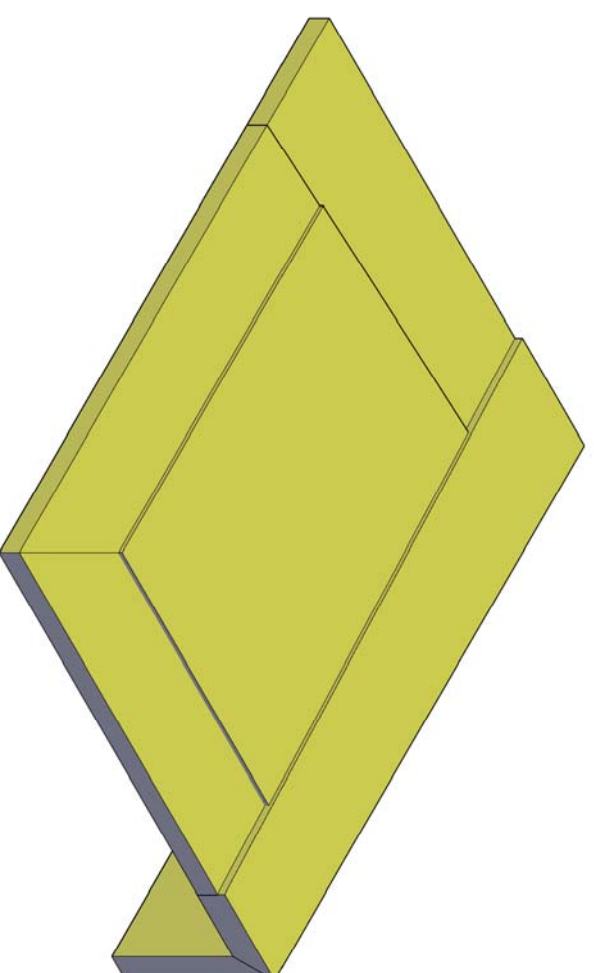
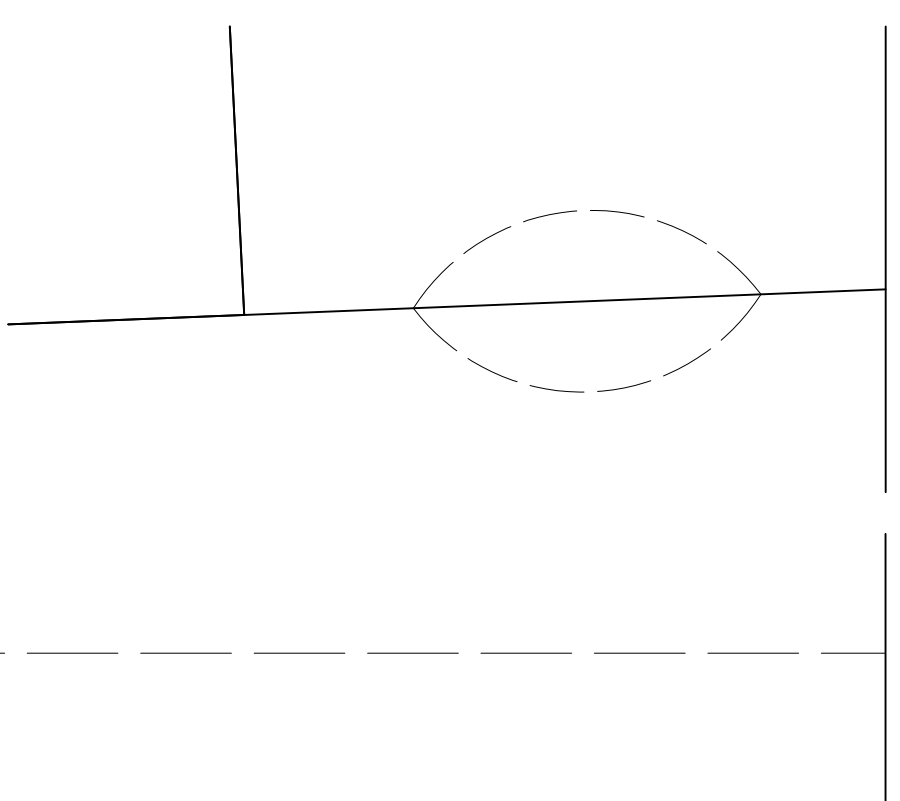

## Praktische Arbeiten

### Grundlegende Berufsarbeiten (Teilprüfung)

#### 6. Semester

Verband Schweizerischer Schreinermeister  
und Möbelfabrikanten

3

**Der Schreiner**  
Ihr Macher  
www.schreiner.ch

Aufgaben-Nr.: 10a-P.3

Massstab: 1:10 / 1:1

Plangrösse: 420 x 297

Datum: 04.03.2010

Gezeichnet: Is

# Englischer Zug

## Vorarbeiten und Arbeiten von Hand

Japansäge / Feinsäge
Zinken
Verfeinen
Verputzen, schleifen
Handhobel (Fase)

## Arbeiten mit Handmaschinen

Handoberfräse
Handbohrmaschine

## Arbeiten

Bank	Reissen (ohne Bewertung)
Bank	Schubladenseite abschragen
Bank	Handzinken
Handoberfräse	Bodennut
Handbohrmaschine	Hinterstück dübeln
Handhobel	Fase an Su-H anbringen
Bank	Verleimen (vorher Experten zeigen)
Bank	Boden verschrauben
Bank	Verputzen, schleifen

Werkstoffliste	Mat.	Stk.	Länge	Breite	Dicke
Schubladenvorderstück	L	1	400	80	14
Schubladenseite	L	1	500	130	14
Schubladenhinterstück	L	1	386	110	14
Schubladenboden	Spe	1	491	391	5
Zulagen		2	500	140	
Schraubenzwingen		2	500		
Dübel 8x30		3			
Schrauben 3x16		3			

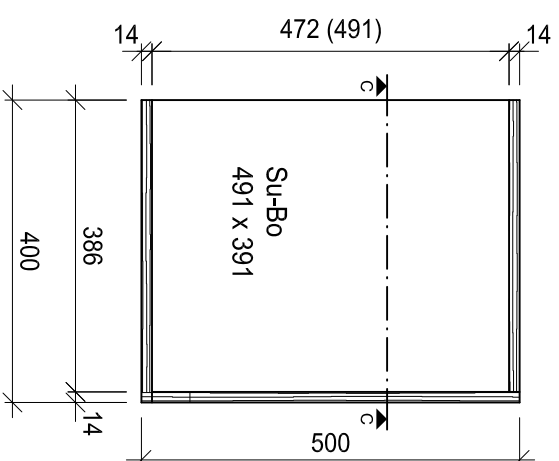
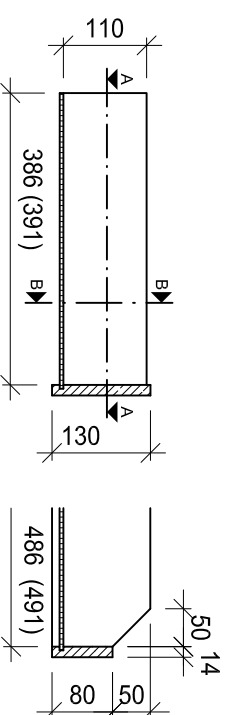

## C-C

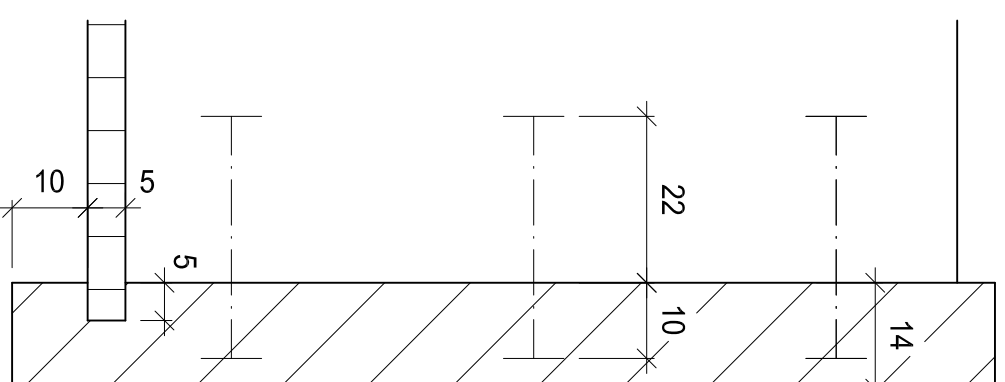

## B-B

Fasen von Hand

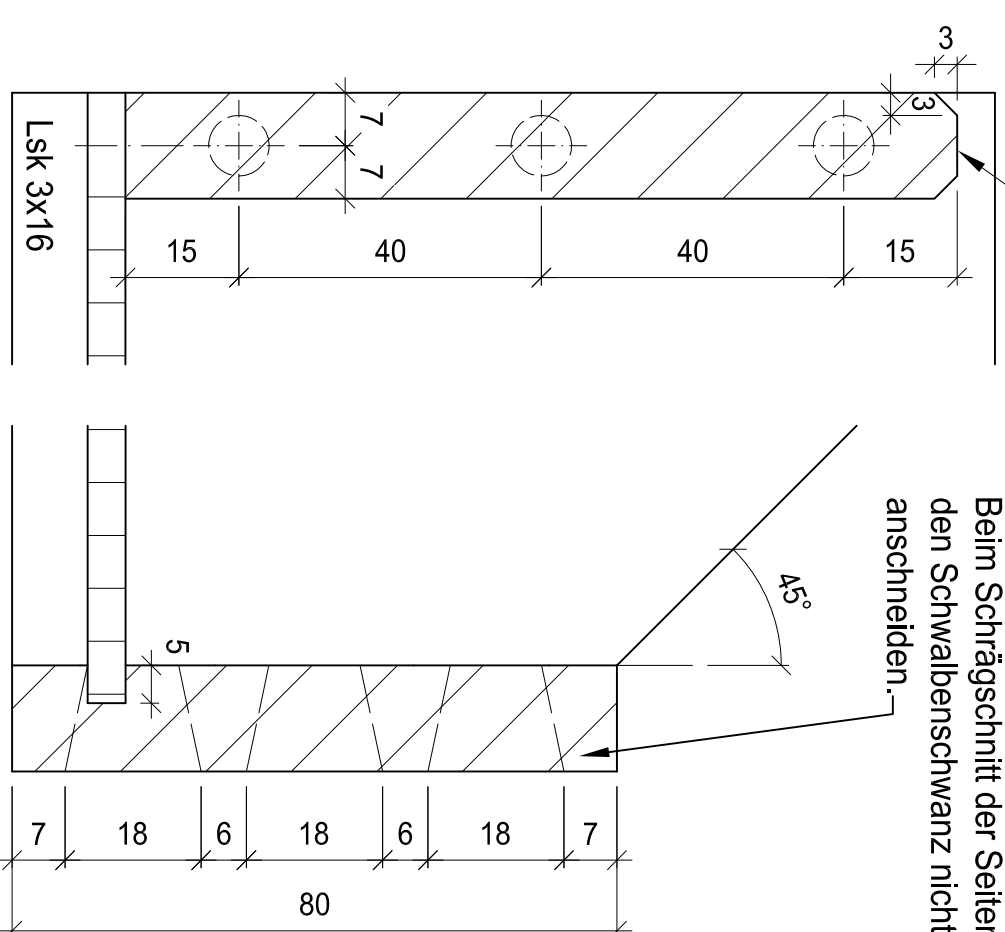

## A-A

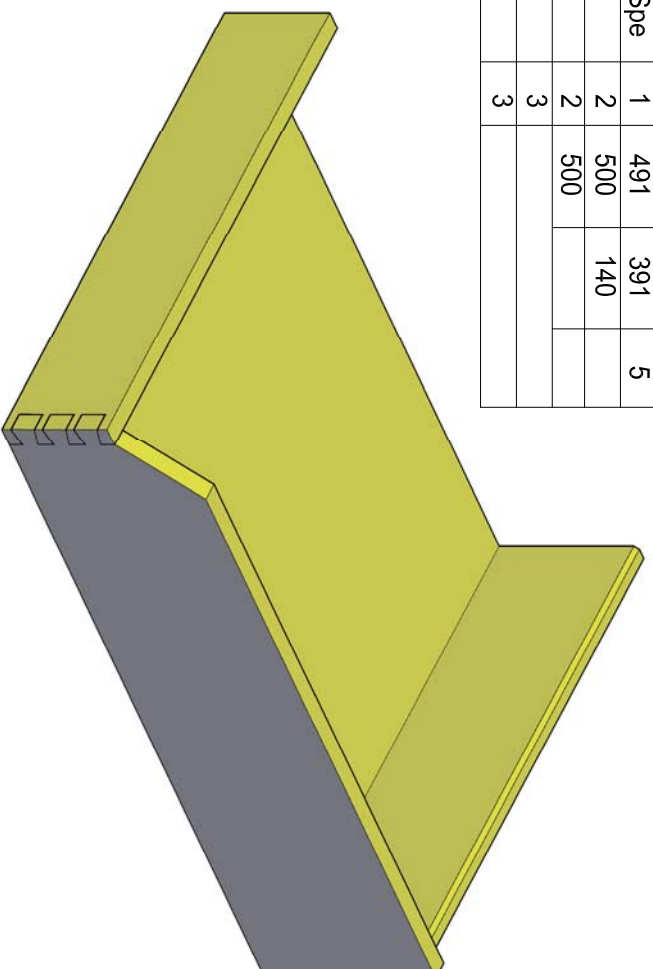
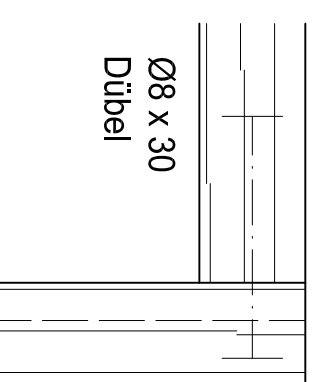

## Praktische Arbeiten

Grundlegende Berufsarbeiten (Teilprüfung)

6. Semester

# 4



Verband Schweizerischer Schreinermeister und Möbelfabrikanten

Aufgaben-Nr.: 10a-P.4

Massstab: 1:10 / 1:1

Plangrösse: 420 x 297

Datum: 04.03.2010

Gezeichnet: ls

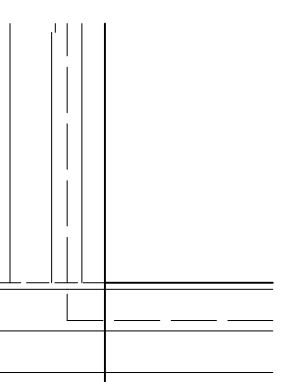

# Vorhangbrett

## Arbeiten mit stationären Maschinen

Kehlmaschine B	

## Arbeiten mit Handmaschinen

Kippsäge	

## Arbeiten

Bank	Reissen (ohne Bewertung)
Kehlmaschine B	Vorhangbrett (Nuten/Fäzen)
Kehlmaschine B	Stirnleiste Nuten
Kehlmaschine B	Stirnleiste Ausserprofil (ein- ausfahren)
Kippsäge	Stirnleiste Gehrung
	Kein Verputzen
	Kein Verleimen

Werkstoffliste	Mat.	Stk.	Länge	Breite	Dicke
Vorhangbrett	MDF	1	477	272	19
Stirnleiste	N/L	1	850	50	30
Probe- Stossholz	N/L	1	500	50	30

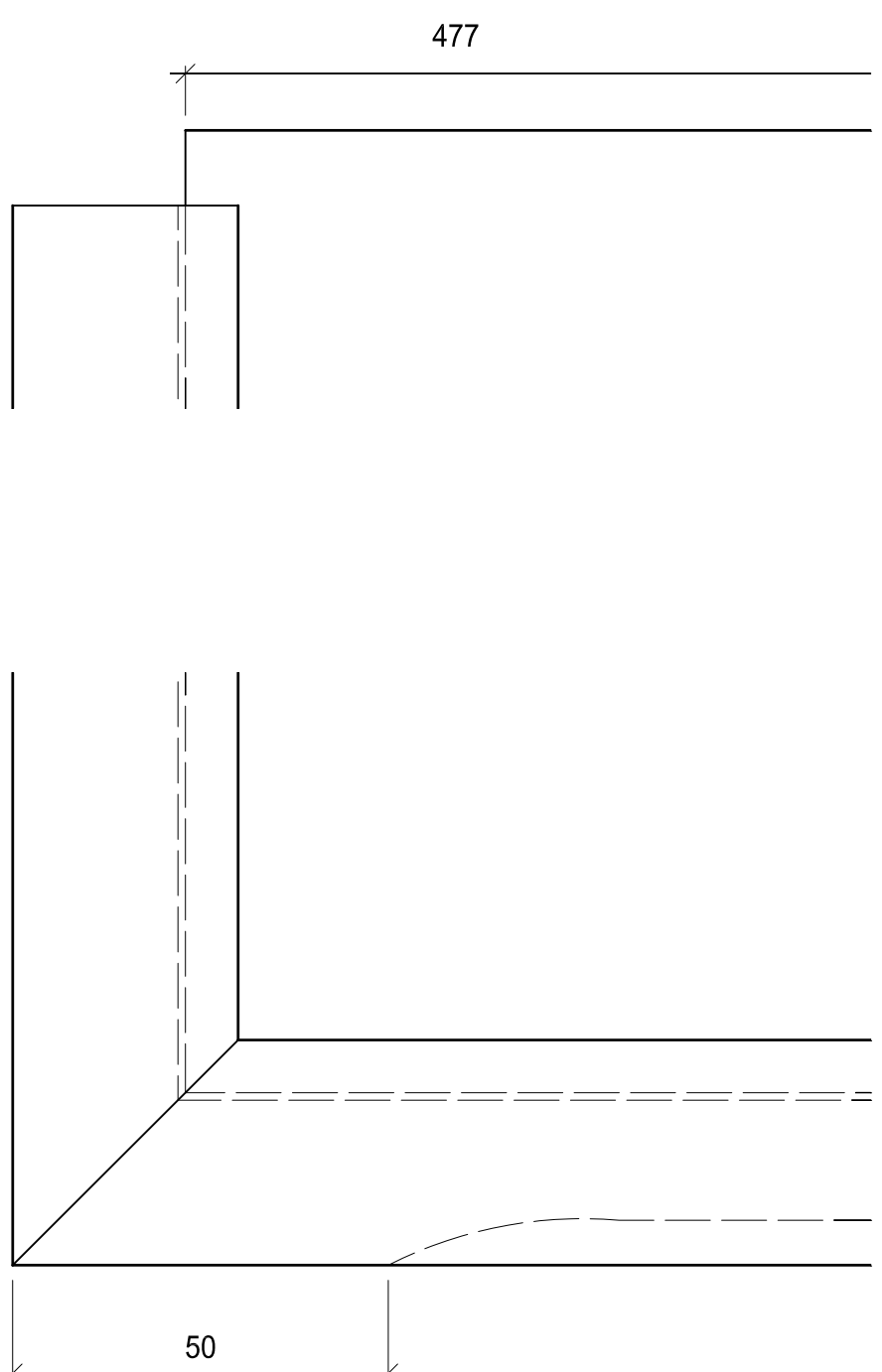
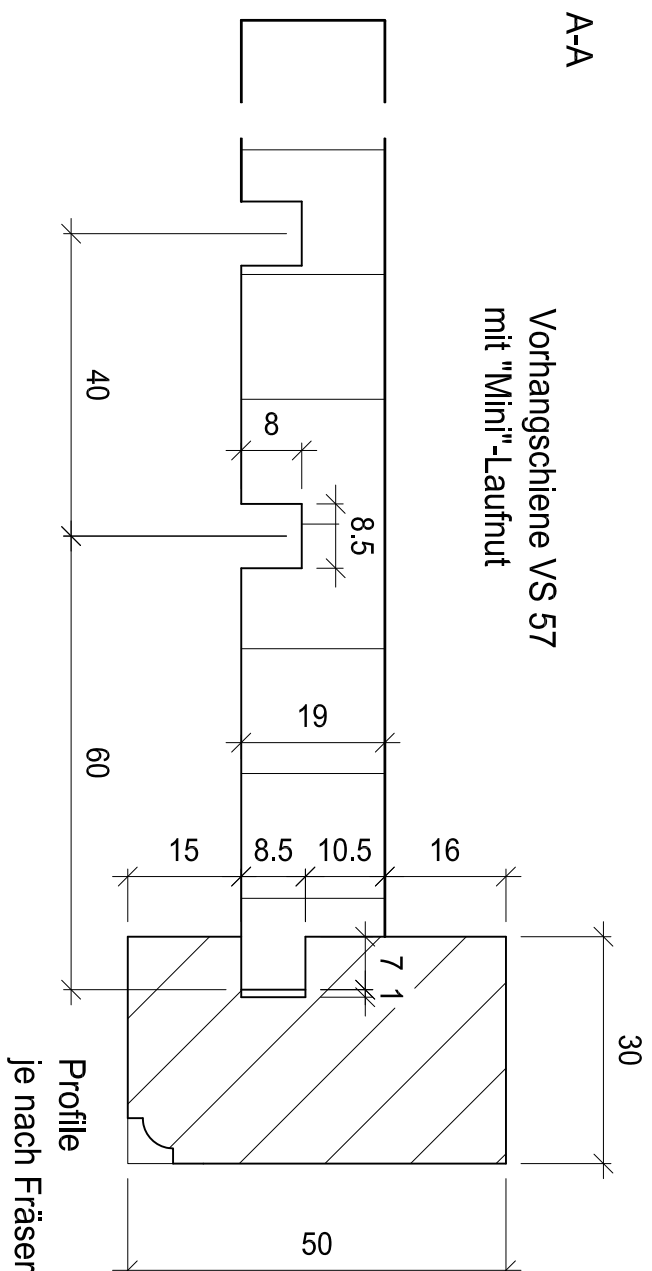
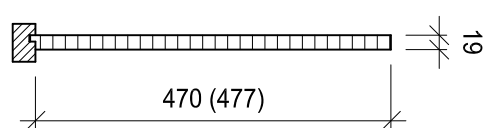
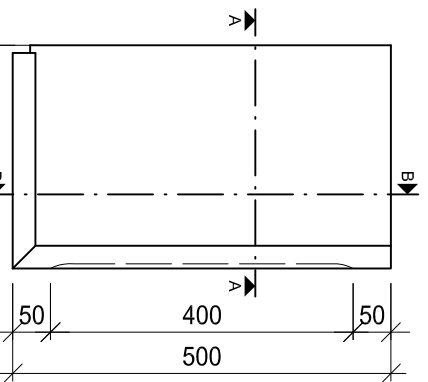
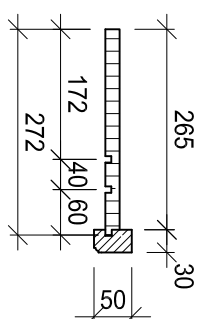
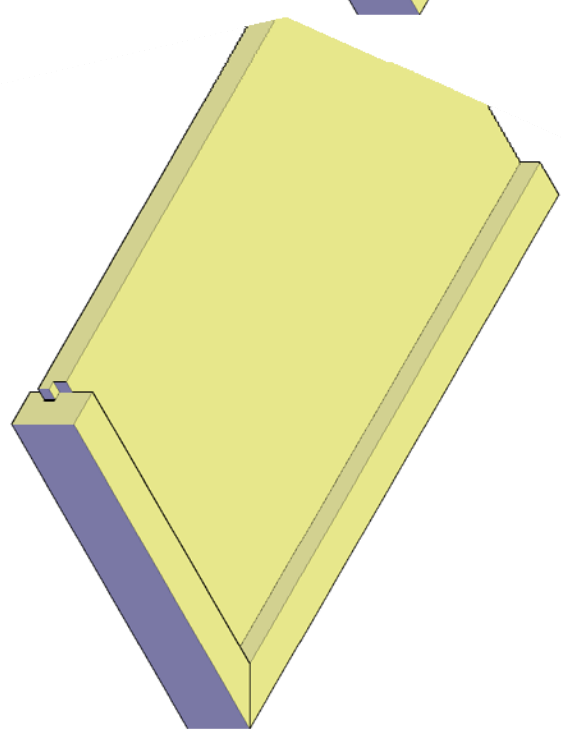
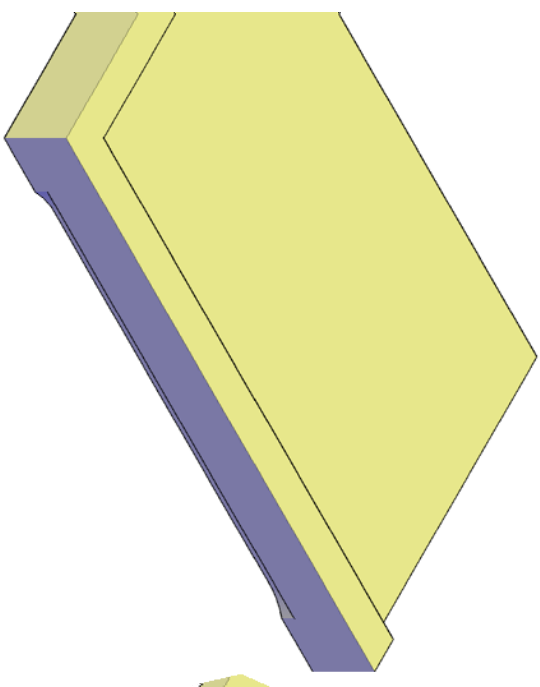

**5**

**Praktische Arbeiten**

Grundlegende Berufsarbeiten (Teilprüfung)

6. Semester

Aufgaben-Nr.: 10a-P.5

Massstab: 1:10 / 1:5 / 1:1

Plangrösse: 420 x 297

Datum: 04.03.2010

Gezeichnet: ls

**Der Schreiner**

Ihr Macher

www.schreiner.ch

Verband Schweizerischer Schreinermeister und Möbelfabrikanten

## Möbelteil mit Klappe

### Arbeiten mit Handmaschinen

Handbohrmaschine

### Arbeiten mit stationären Maschinen

Ständerbohrmaschine

Langlochbohrmaschine

### Arbeiten

Bank	Reissen (ohne Bewertung)
Ständerbohrmaschine	Rastex, Klappenscharnier
Ständerbohrmaschine	Rundgriff in Front
Langlochbohrmaschine	Rastex und Dübel
Bank	Kantenflächen verputzen
Bank	Magnetschnäpper
Bank	Verbindungsbeschläge
Bank	Klappenscharnier einpassen
	Kein Flächenschliff
	Kanten brechen

Werkstoffliste	Mat.	Stk.	Länge	Breite	Dicke
Seite	MDF	2	400	200	19
Boden / Deckel	MDF	2	212	200	19
Front	MDF	1	398	242	19
Klappenscharniere Markant 11		2	0040242	vernickelt	
Schrauben Sks 3x16		12			
Magnetschnäpper		1	48.055.01		
Schrauben Sks 3x16		2			
Schrauben Rks 3.5x25		2			
Exzenter Rastex 15		4	0025064	vernickelt	
Schnellmontagedübel		4	0044750		
Dübel Ø8x30		8			

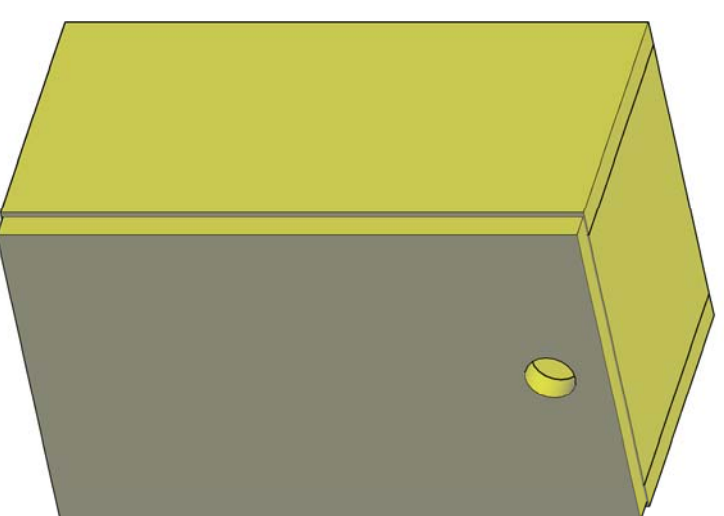
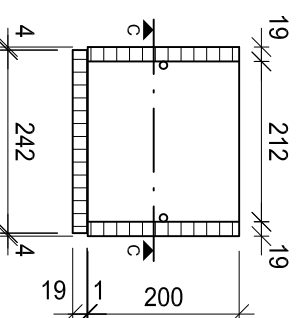
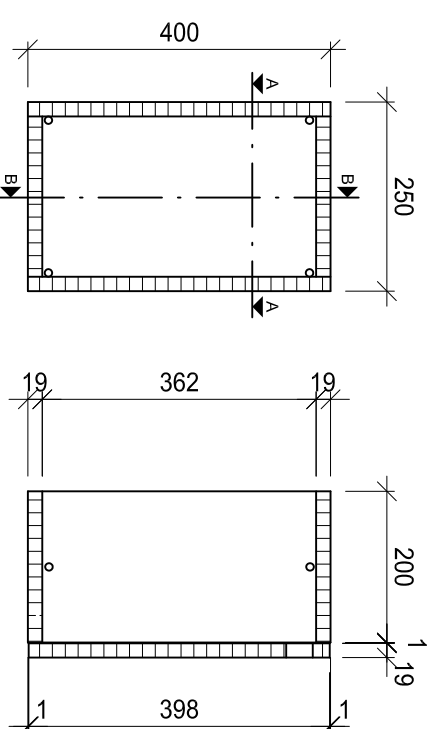

Griffloch Ø35  
seitlich eingemittelt

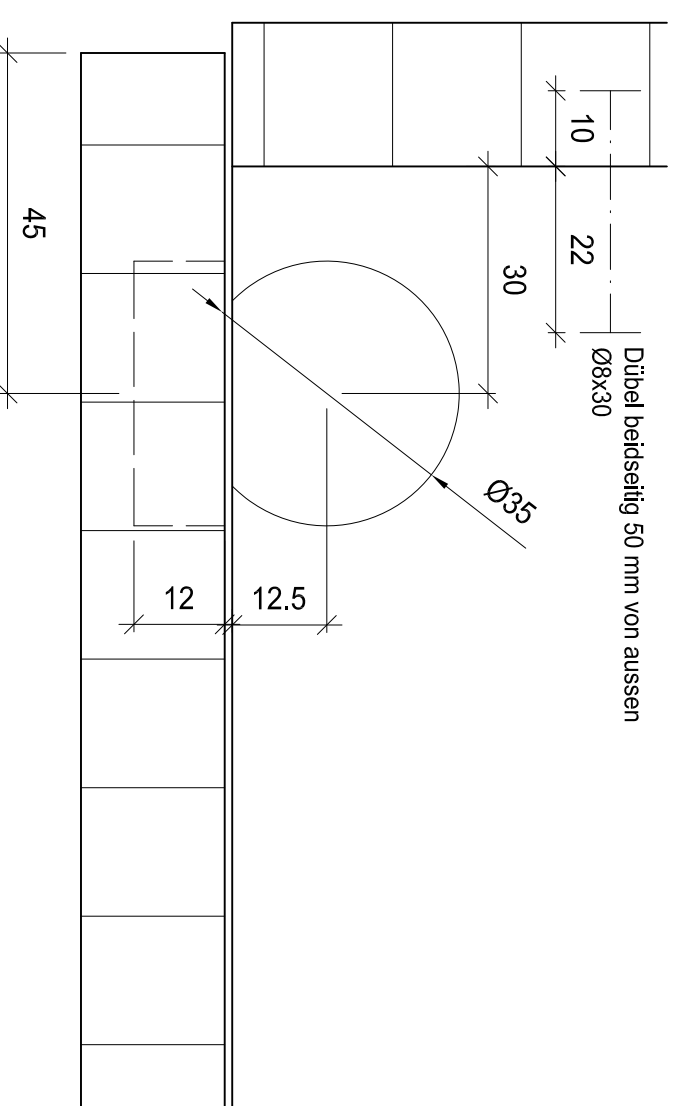
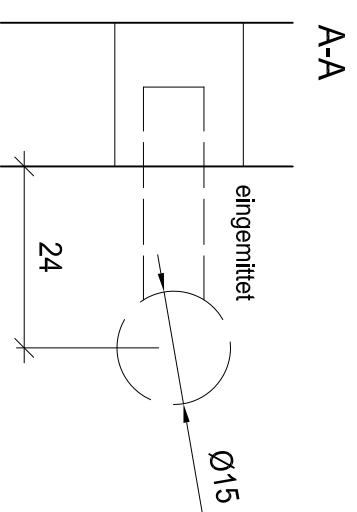
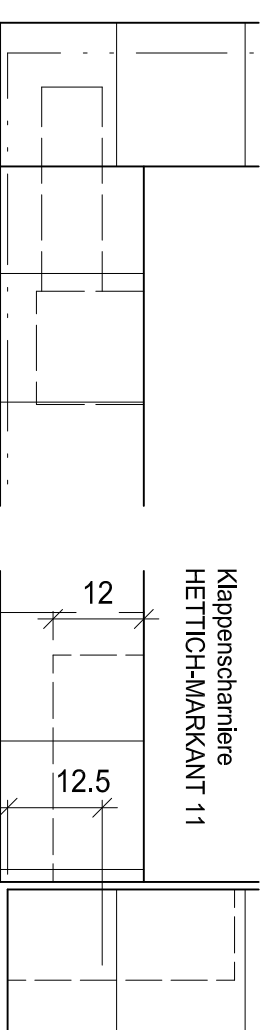
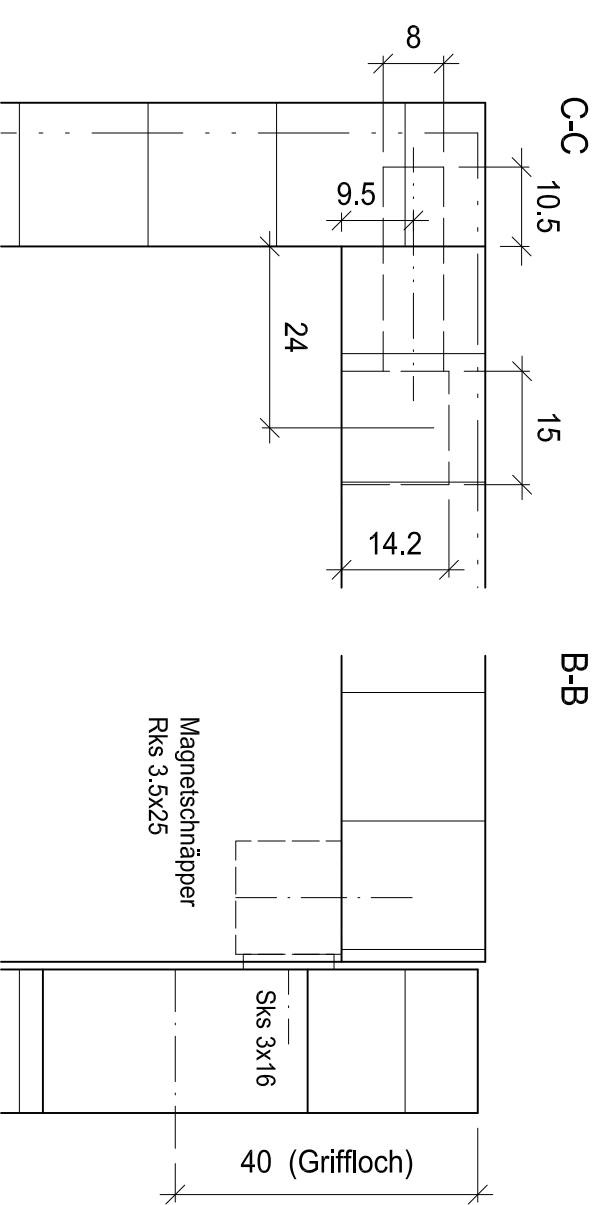

## Praktische Arbeiten

### Grundlegende Berufsarbeiten (Teilprüfung)

#### 6. Semester

Verband Schweizerischer Schreinermeister  
und Möbelfabrikanten

Aufgaben-Nr.: 10a-P.6

Massstab: 1:10 / 1:1

Plangrösse: 420 x 297

Datum: 04.03.2010

Gezeichnet: ls

# 6

**Der Schreiner**  
Ihr Macher  
www.schreiner.ch

# Abdeckung frontseitig sichtbar

## Arbeiten mit Handmaschinen

Stichsäge	
Handbohrmaschine	
Handoberfräse	

## Arbeiten

Bank	Reissen (ohne Bewertung)
Stichsäge	Seitlicher Schrägschnitt mit Rundung
Stichsäge	Rechteckausschnitt
Handbohrmaschine	Bohrung in Dreieck
Stichsäge	Dreieck
Handoberfräse	Lappenschliessblech
Handoberfräse	Falz im Rechteckausschnitt
Bank	Lappenschliessblech montieren
	Kein Verputzen

Werkstoffliste	Mat.	Stk.	Länge	Breite	Dicke
Blatt	MDF	1	500	500	19
Lappenschliessblech		1	OPO 62.079.43		
Schrauben		3	3.5 x 16		

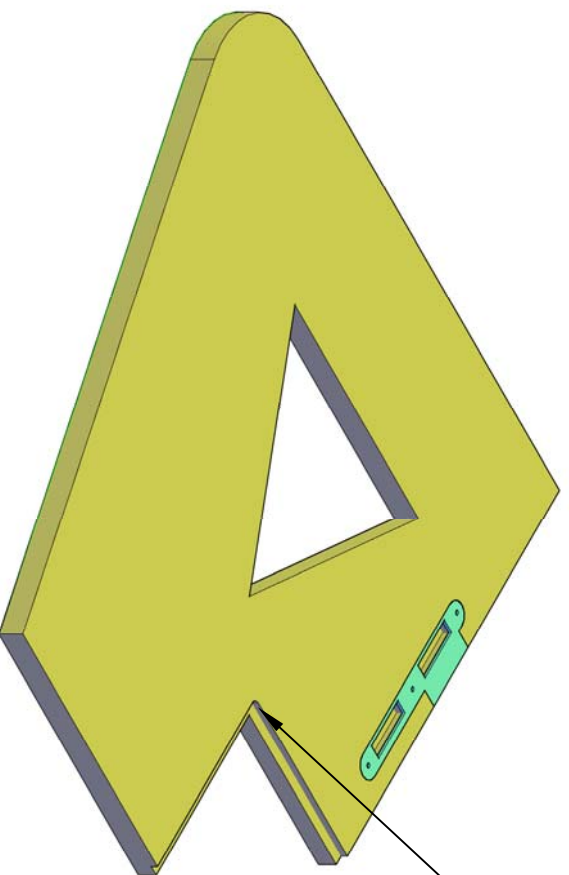
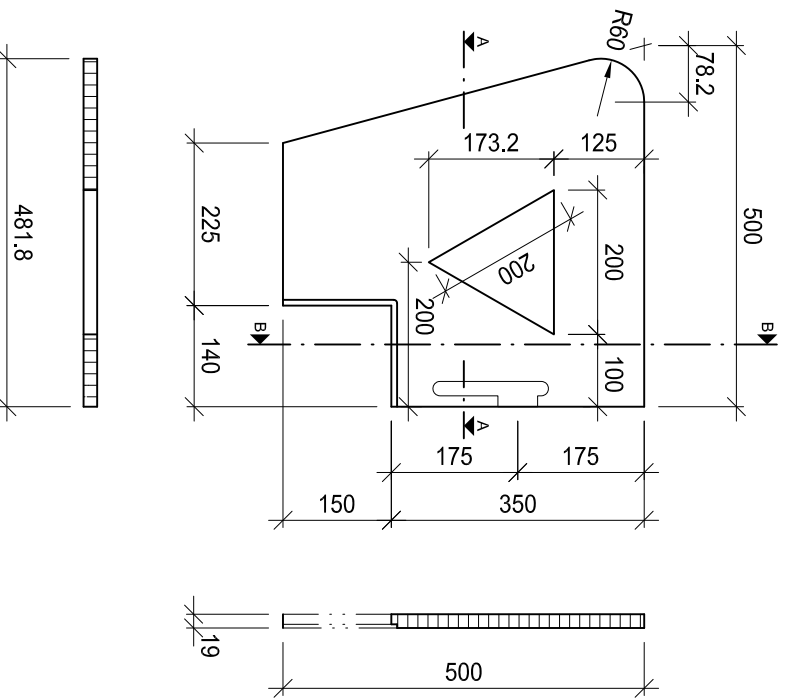

Rundung im Falzbereich  
je nach Fräser

## B-B

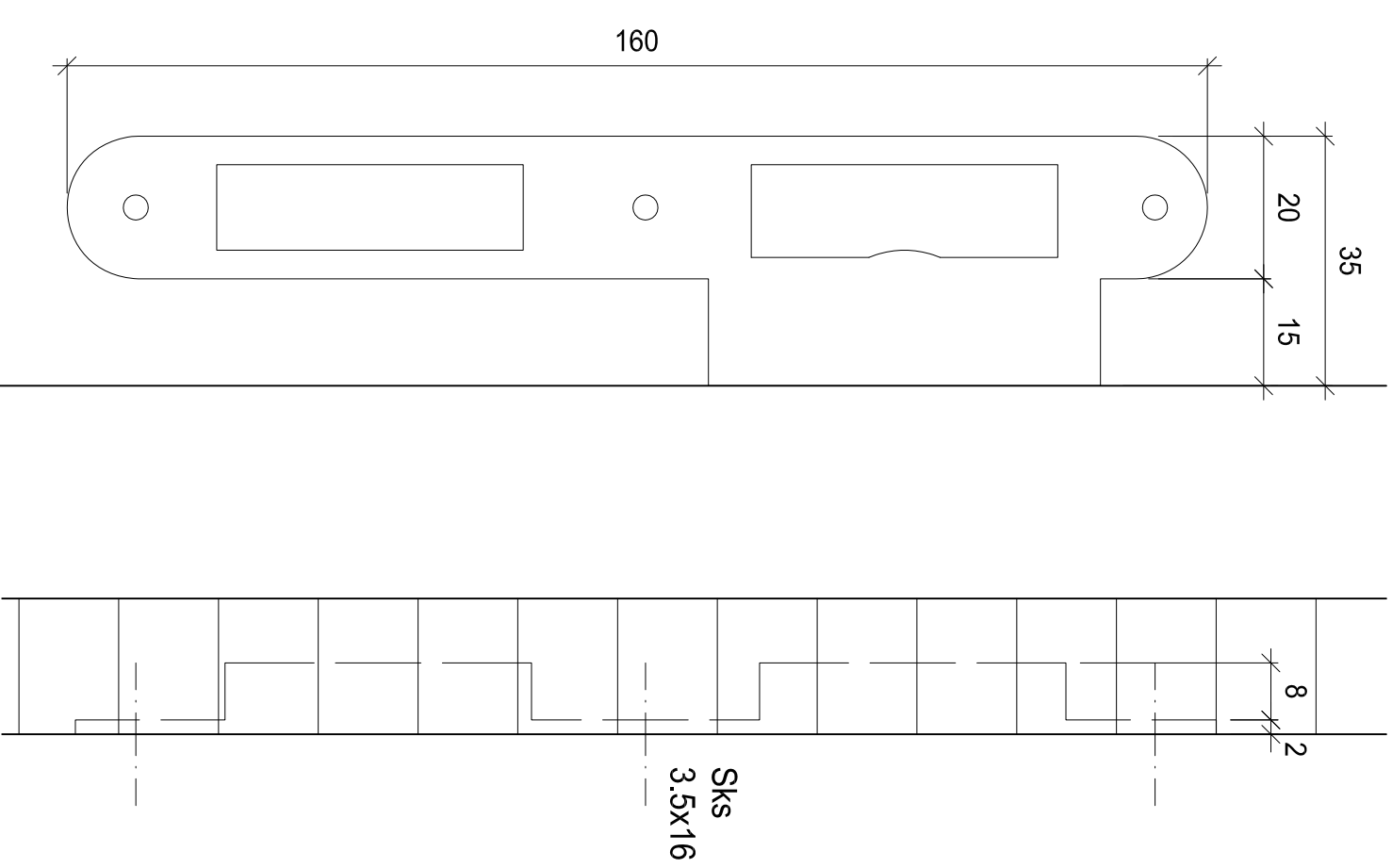

## A-A

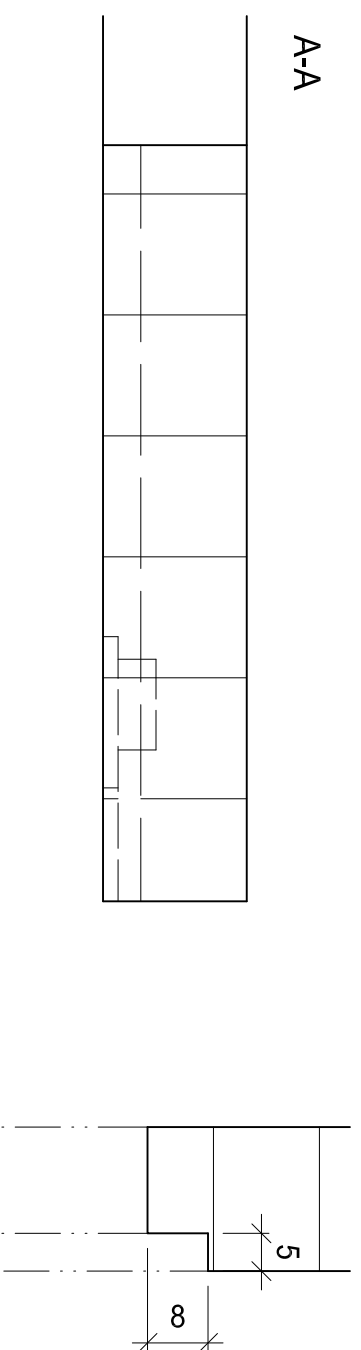

## Praktische Arbeiten

Grundlegende Berufsarbeiten (Teilprüfung)  
6. Semester

Verband Schweizerischer Schreinermeister  
und Möbelfabrikanten

# 7



Aufgaben-Nr.: 10a-P.7

Massstab: 1:1 / 1:10

Plangrösse: 420 x 297

Datum: 04.03.2010

Gezeichnet: Is

# Hobelarbeit

## Arbeiten mit Handmaschinen

Kippsäge  
Handoberfräse

## Arbeiten mit stationären Maschinen

Abriechhobelmaschine  
Dickenhobelmaschine

## Arbeiten

Abriechhobelmaschine	Fräse abrichten
Dickenhobelmaschine	Auf Mass austobeln
Bank	Reissen (ohne Bewertung)
Kippsägen	Fräse ablängen
Abriechhobelmaschine	Fräse bearbeiten
Handoberfräse	Oberteil einpassen (reine Oberfräsarbeit)
	Kanten brechen
	Kein Verputzen
	Kein Verleimen

Werkstoffliste	Mat.	Stk.	Länge	Breite	Dicke
Fries längs	N	1	500	80	30
Fries quer	N	1	500	150	18

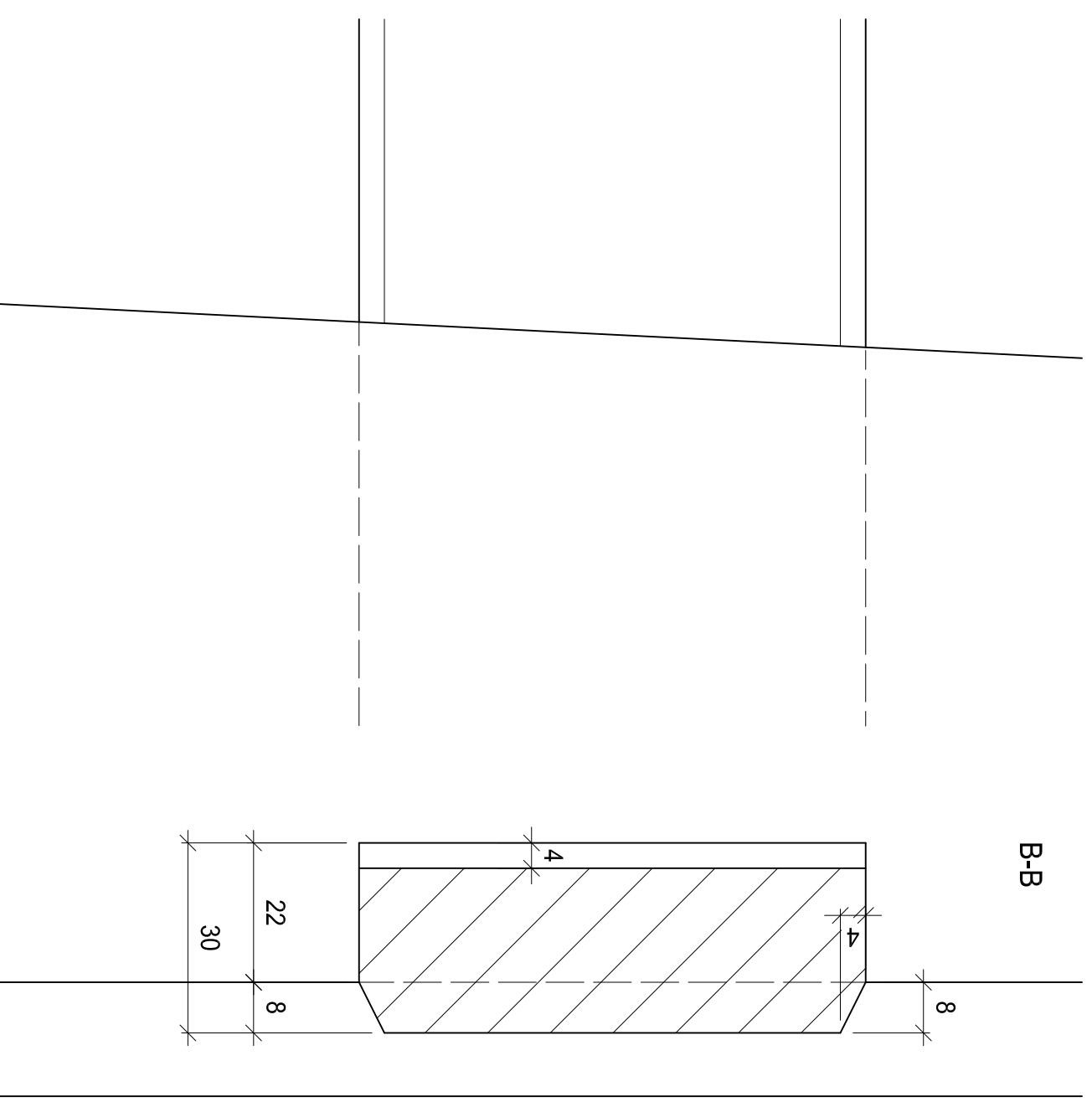
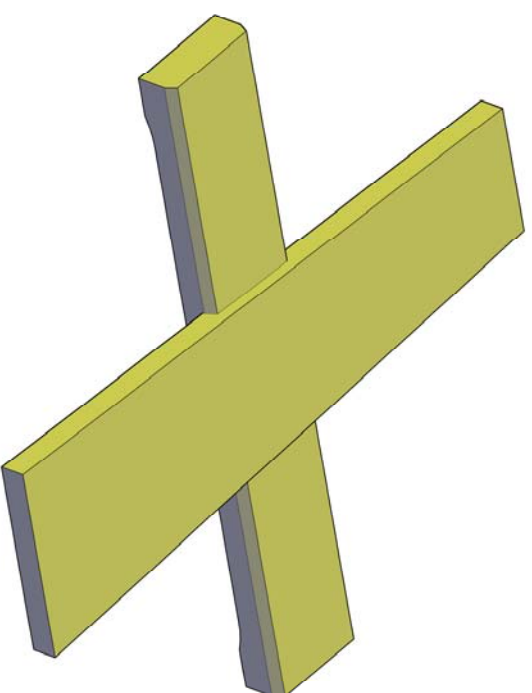
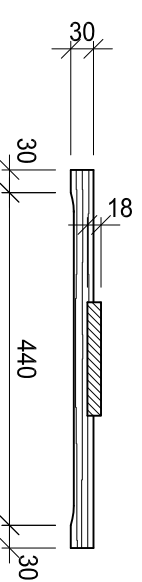
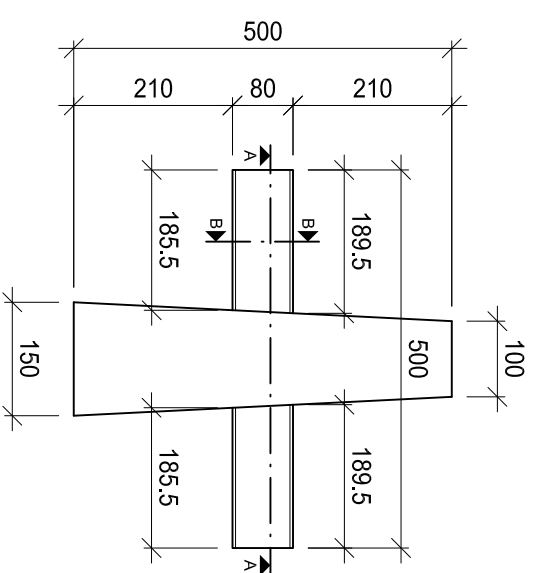

A-A

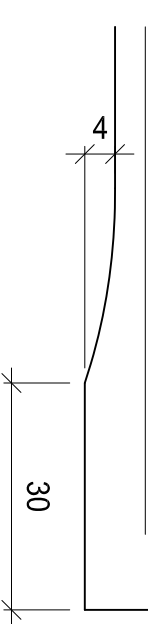
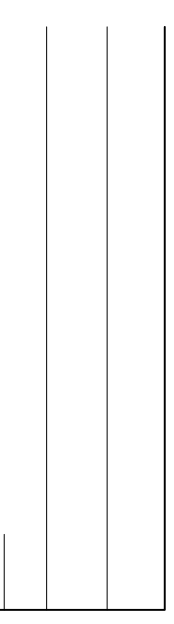
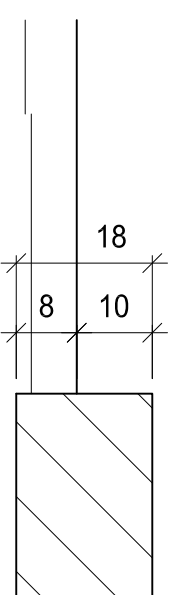

8

## Praktische Arbeiten

Grundlegende Berufsarbeiten (Teilprüfung)  
6. Semester

Verband Schweizerischer Schreinermeister  
und Möbelfabrikanten

Aufgaben-Nr.:	10a-P.8
Massstab:	1:10 / 1:1
Plangrösse:	420 x 297
Datum:	04.03.2010
Gezeichnet:	ls



## Furnierarbeit

### Arbeiten mit stationären Maschinen

Furnierpresse	
Striebig	
Schleifmaschine	
Furnierfügemaschine	

### Arbeiten

Bank	Reissen (ohne Bewertung)
Furnierfügemaschine	Furnier zuschneiden
Bank	Furnier zusammensetzen (Bild)
Furnierpresse	Leim, auftragen, pressen
Bank	Furnier bündig machen
Striebig	Formatschnitt
Schleifmaschine	Flächenschliff
Bank	Verputzen, schleifen

Werkstoffliste	Mat.	Stk.	Länge	Breite	Dicke
Blatt	MDF	1	500	300	19
Furnier		1	500	50	0,6
Furnier (blind)		1	500	300	0,6
Furnierbild		4	353,6	176,8	0,6

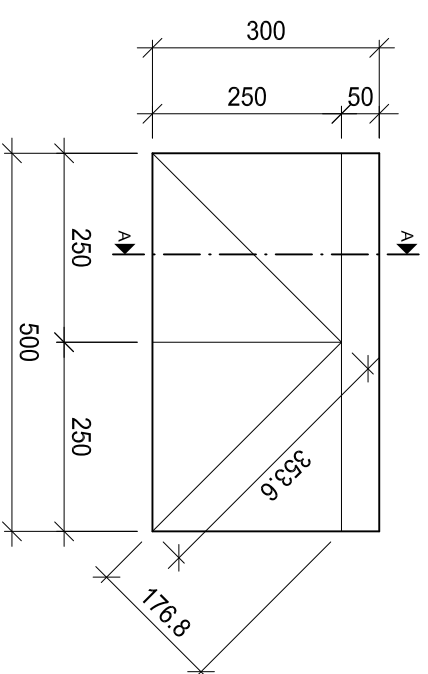

A-A

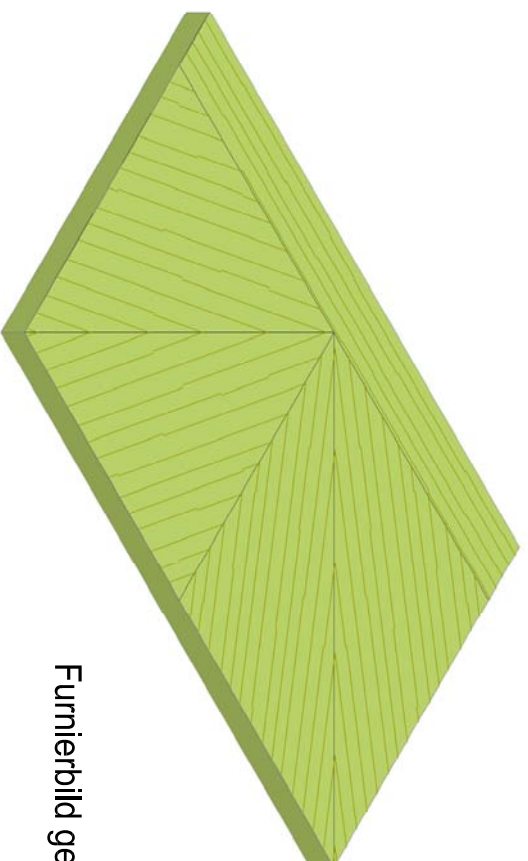
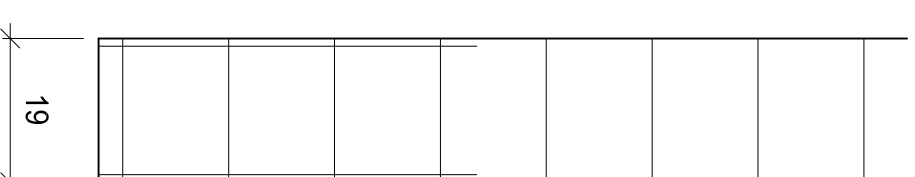

Furnierbild gestützt

# 9

## Praktische Arbeiten

Grundlegende Berufsarbeiten (Teilprüfung)  
6. Semester

Verband Schweizerischer Schreinermeister  
und Möbelfabrikanten

Aufgaben-Nr.: 10a-P.9

Massstab: 1:10 / 1:4

Plangrösse: 420 x 297

Datum: 04.03.2010

Gezeichnet: Is

## Fragment

### Arbeiten mit stationären Maschinen

Langlochbohrmaschine / Kettenstämmer	
Bandsäge	
Kantenschleifmaschine	

### Arbeiten

Bank	Reissen (ohne Bewertung)
Langlochbohrmaschine oder Kettenstämmer	Zapfenloch stämmen
Bandsäge	Zapfen, Zarge schneiden
Bandsäge	konischer Fuss schneiden
Kantenschleifmaschine	Fuss konisch schleifen
Bank	Verbindung fertigstellen
	Kein Verputzen
	Kein Verleimen

Werkstoffliste	Mat.	Stk.	Länge	Breite	Dicke
Fuss	L/N	1	400	60	60
Zarge	L/N	1	475	60	20
Probeholz	L/N	1	200	60	20

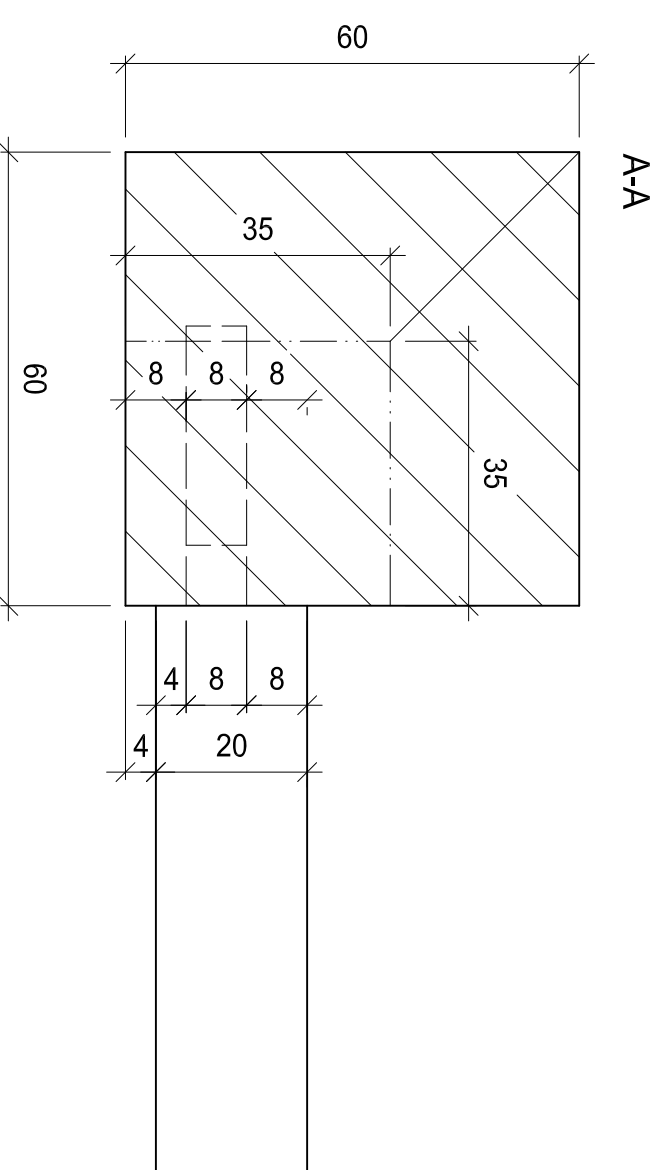
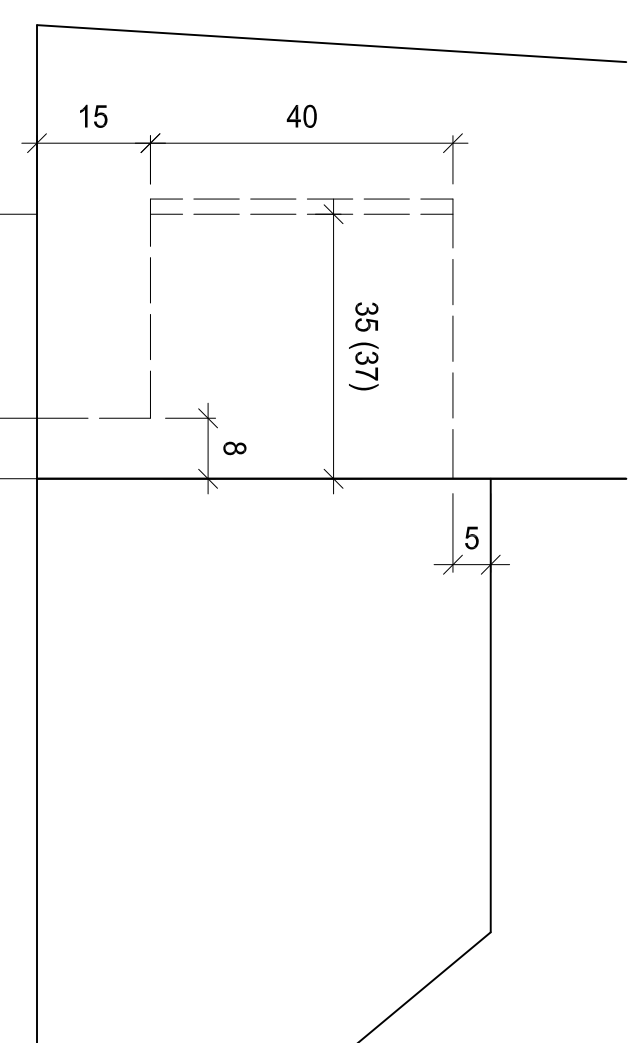
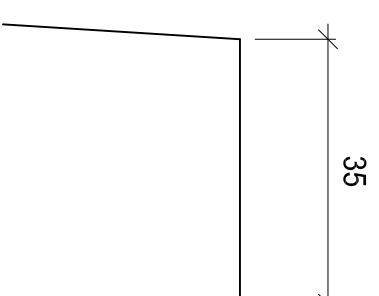
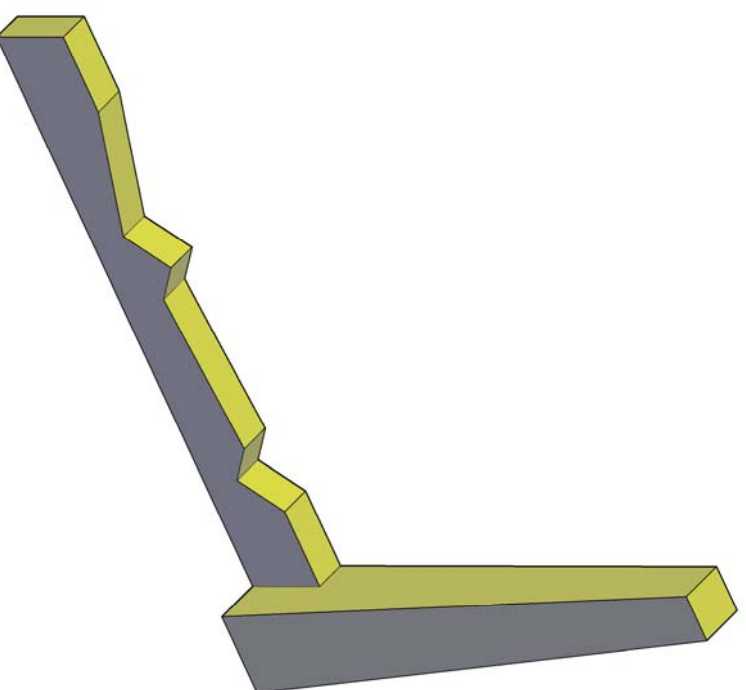
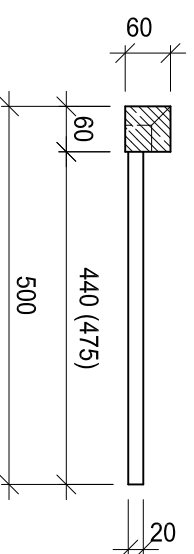
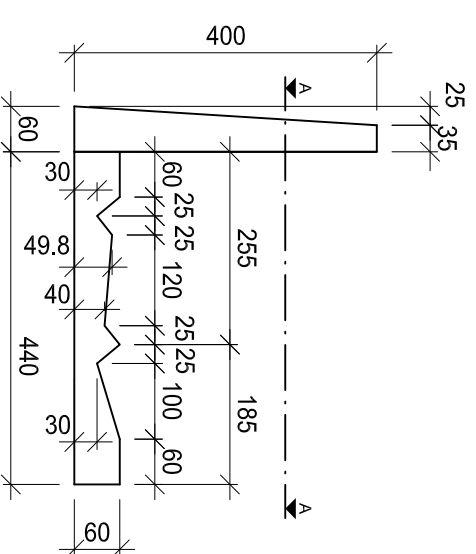

# 10

## Praktische Arbeiten

Grundlegende Berufsarbeiten (Teilprüfung)

6. Semester

Verband Schweizerischer Schreinermeister  
und Möbelfabrikanten

Aufgaben-Nr.: 10a-P.10

Massstab: 1:10 / 1:2

Plangrösse: 420 x 297

Datum: 04.03.2010

Gezeichnet: ls